

# ***Energizer®***



EZG2001i

**INSTRUKCJA  
I OBSŁUGI**

# ***Energizer***®

©2019 Energizer Brands, LLC. Wszystkie nazwy marek i niektóre wzory graficzne są znakami towarowymi Energizer Brands, LLC i powiązanych spółek zależnych i są używane na licencji przez Builder SAS.

Wszystkie inne nazwy marek są znakami towarowymi ich właścicieli.

Ani Builder SAS, ani Energizer Brands, LLC nie są powiązane z odpowiednimi właścicielami ich znaków towarowych.

## **Dziękujemy za wybór serii EZG!**

Jesteś podekscytowany, więc będziemy się streszczać.  
Zaczynamy!

# TREŚĆ

1. INFORMACJE DOTYCZĄCE BEZPIECZEŃSTWA .....	- 9
1.1 UWAGA..... OPERATORA	- 9
1.2 ZAGROŻENIA ZWIĄZANE Z OPARAMI SPALIN .....	- 19
1.3 NIEBEZPIECZEŃSTWO..... PORAŻENIA PRĄDEM ELEKTRYCZNYM	- 20
1.4 NIEBEZPIECZEŃSTWO..... POŻARU I OPARZEŃ	- 21
1.5 UWAGI..... DOTYCZĄCE POŁĄCZEŃ-	- 22
2. WAŻNE LOKALIZACJE..... ETYKIET	- 23
3. OPIS..... JEDNOSTKI	- 25
3.1 IDENTYFIKACJA..... ELEMENTÓW	- 25
3.2 PANEL..... STEROWANIA	- 27
4. PRZYGOTOWANIE.....	- 28
4.1 OLEJ SILNIKOWY.....	- 28
4.2 PALIWO .....	- 30
5. URUCHAMIANIE SILNIKA .....	- 32
5.1 SPRAWDZIĆ OLEJ..... SILNIKOWY	- 32
5.2 CHECK FUEL .....	- 34
5.3 OTWORZYĆ DŹWIGNIĘ ODPOWIETRZNIKA KORKA PALIWA .....	- 35
5.4 OTWORZYĆ KUREK PALIWA .....	- 36
5.5 PRZEŁĄCZNIK SILNIKA I PRZEŁĄCZNIK ECO.....	- 37
5.6 USE CHOKE .....	- 38
5.7 URUCHOMIĆ SILNIK.....	- 39
5.8 ZAMKNAĆ DŁAWIK .....	- 42
6. DZIAŁANIE AC.....	- 43
6.1 UŻYWAĆ GENERATORA:.....	- 43
6.2 WYŁĄCZYĆ GENERATOR:.....	- 45
7. PRACA..... PRĄDU	

7.1 PODŁĄCZANIE KABLA DO ŁADOWANIA AKUMULATORA:.....  
- - -48

7.2 ODŁĄCZANIE KABLA DO ŁADOWANIA AKUMULATORA:..... - -

49 8. WYMAGANIA SPECJALNE..... -

50 - KONSERWACJA-9.....

- -51

9.1 WYMIANA OLEJU SILNIKOWEGO.....	INSTRUKCJE	- 53 -
9.2 SERWIS.....	OCZYSZCZACZA POWIETRZA - -	-55
9.3 SERWIS.....	ŚWIEC ZAPŁONOWYCH - -	56
9.4 KONSERWACJA.....	PRZERYWACZA ISKIER - -	-59
9.5 CZYSZCZENIE FILTRA ZBIORNIKA PALIWA .....		- -60
10. TRANSPORT I PRZECHOWYWANIE-.....		-61
10.1 SPUŚCIĆ PALIWO Z GAŹNIKA .....		- -62
10.2 SPUŚCIĆ PALIWO ZE ZBIORNIKA.....	PALIWA- -	-64
10.3 PONOWNIE SPUŚCIĆ PALIWO Z GAŹNIKA .....		- - -64
10.4 SILNIK .....		- - -65
	11. ROZWIĄZYWANIE PROBLEMÓW	
	.....	- - -66
12. SPECYFIKACJA.....		- -72
13. SCHEMAT.....	POŁĄCZEŃ- -	73
14. KOREKTA.....	ŚRODOWISKA - -	-75

**⚠ WARNING**

Przeczytaj uważnie niniejszą instrukcję przed przystąpieniem do obsługi tego generatora. Niniejsza instrukcja powinna pozostać z generatorem w przypadku jego sprzedaży.



**WARNING:**



Spaliny z silnika tego produktu zawierają trujący tlenek węgla (CO) . aby spowodować utratę przytomności i może prowadzić do śmierci.

Spaliny zawierają trujący tlenek węgla (CO), który w zamkniętych pomieszczeniach może osiągnąć niebezpieczny poziom. Wdychanie CO może spowodować utratę przytomności lub śmierć. Nigdy nie uruchamiaj generatora w zamkniętym lub nawet częściowo zamkniętym obszarze, w którym mogą znajdować się ludzie.

## **⚠ WARNING**

Generator jest potencjalnym źródłem porażenia prądem elektrycznym w przypadku niewłaściwego użytkowania. Nie należy narażać generatora na działanie wilgoci, deszczu lub śniegu. Nie dopuszczaj do zamoczenia generatora i nie obsługuj go mokrymi rękami.

Przechowuj niniejszą instrukcję obsługi pod ręką, aby w każdej chwili móc się do niej odwołać. Zastrzegamy sobie prawo do zmiany tego produktu lub instrukcji w dowolnym momencie bez uprzedzenia.

## **⚠ WARNING**

**PROSIMY O PRZECZYTANIE I ZROZUMIENIE NINIEJSZEJ INSTRUKCJI W CAŁOŚCI PRZED ROZPOCZĘCIEM EKSPLOATACJI GENERATORA.**

Niniejsza instrukcja zapewni Państwu podstawową wiedzę na temat obsługi i konserwacji tej maszyny.

Nieustannie poszukujemy postępu w projektowaniu i jakości produktów. Dlatego też, mimo że niniejsza instrukcja jest najnowsza, mogą występować niewielkie różnice pomiędzy



**generatorem a niniejszą instrukcją.**

## **WPROWADZENIE**

Gratulujemy wyboru wspaniałego generatora. Jesteśmy pewni, że będą Państwo zadowoleni z zakupu jednego z najlepszych przenośnych generatorów na rynku.

Niniejsza instrukcja dostarczy Państwu podstawowej wiedzy na temat działania i konserwacji tej maszyny, prosimy o jej uważne przeczytanie.

Te słowa sygnalizacyjne oznaczają:

**⚠ DANGER**

Zostaniesz ZABITY lub poważnie zraniony, jeśli nie wykonujesz poleceń.

**⚠ WARNING**

Możesz zostać ZABITY lub POWAŻNIE zraniony, jeśli nie wykonujesz poleceń.

**⚠ CAUTION**

Możesz zostać zraniony, jeśli nie zastosujesz się do instrukcji.

Niniejsza instrukcja zawiera ważne informacje dotyczące bezpieczeństwa – należy ją uważnie przeczytać.

W razie jakichkolwiek pytań, prosimy o kontakt z autoryzowanym sprzedawcą.

# 1. INFORMACJE DOTYCZĄCE BEZPIECZEŃSTWA

## 1.1 UWAGA OPERATORA

### INSTRUKCJA

### BEZPIECZEŃSTWA



Ostrzeżenie:

1. Uwaga! Spaliny są toksyczne. Nie należy uruchamiać generatora w pomieszczeniu bez systemu wentylacji!
2. Dzieci należy chronić, trzymając je w bezpiecznej odległości od agregatu prądotwórczego!
3. Napełnianie agregatów prądotwórczych podczas pracy jest zabronione!
4. Jeśli generator będzie zamontowany w zamkniętym pomieszczeniu, należy przestrzegać odpowiednich przepisów bezpieczeństwa przeciwpożarowego i przeciwwybuchowego!
5. Nie podłączać do obwodu domowego!
6. Nie używać w stanie mokrym!
7. Przechowywać w miejscu łatwopalnym!
8. Podczas tankowania:
  - a) zatrzymać silnik;
  - b) zakaz palenia;
  - c) nie rozlewać.



### Ogólne instrukcje dotyczące bezpieczeństwa

- Operator musi znać zasady działania i budowę generatora i

---

silnika. Musi on wiedzieć, jak

ORYGINALNE  
INSTRUKCJE

---

zatrzymać silnik w nagłym przypadku i jak obsługiwać

elementy sterujące.

- Nigdy nie pozwalaj dzieciom na korzystanie z tego urządzenia.
- Nigdy nie pozwalaj na korzystanie z urządzenia osobom, które nie znają tych instrukcji. Lokalne przepisy mogą nakładać ograniczenia dotyczące wieku użytkownika.
- Nie używaj tego urządzenia, gdy w pobliżu znajdują się ludzie, a w szczególności dzieci lub zwierzęta domowe. Należy odsunąć je od miejsca pracy.
- Operator lub użytkownik ponosi odpowiedzialność za ewentualne wypadki lub szkody wyrządzone innym osobom lub ich mieniu.
- Nie należy nosić luźnych ubrań ani biżuterii, ponieważ mogą one zaplątać się w pracujące maszyny.
- Stosować środki bezpieczeństwa. Noś sprzęt ochronny, taki jak maska przeciwpyłowa, antypoślizgowe buty ochronne, kask lub ochrona słuchu.
- Zachowaj czujność, patrz co robisz i zachowaj zdrowy rozsądek podczas korzystania z generatora. Nie używaj go, gdy jesteś zmęczony lub pod wpływem narkotyków, alkoholu lub leków.
- Zainstaluj generator w miejscu, które jest dobrze wentylowane i upewnij się, że między generatorem a ścianami budynku lub innymi urządzeniami jest co najmniej 1,5 metra odstępu. Nie należy umieszczać łatwopalnych cieczy lub gazów w pobliżu generatora.
- Nie należy uruchamiać generatora w zamkniętej lub źle wentylowanej przestrzeni. Spaliny z silnika zawierają

---

tlenek węgla, który jest toksyczny i może doprowadzić do utraty przytomności lub śmierci.

- 
- Generator należy uruchamiać zgodnie z mocą podaną w instrukcji obsługi. Nie należy uruchamiać generatora z przeciążeniem lub z nadmierną prędkością.
  - Tłumik generatora staje się bardzo gorący podczas pracy silnika, a nawet przez pewien czas po jego zatrzymaniu. Nie należy go dotykać, gdyż grozi to poparzeniem.
  - Nie należy transportować ani przenosić generatora do czasu jego ostygnięcia.
  - Należy przeprowadzać okresową konserwację i natychmiast rozwiązywać pojawiające się problemy. Nie należy uruchamiać generatora przed usunięciem każdej wykrytej usterki.
  - Generator wykorzystuje system chłodzenia powietrzem i konieczne jest regularne czyszczenie jego elementów, w tym kratki, pokrywy wentylatora i samego wentylatora, aby zapewnić chłodzenie.
  - Utrzymuj filtr paliwa w czystości i regularnie wymieniaj olej w silniku.
  - Okresowo sprawdzać instalację połączeń i szczelność mocowań, w razie potrzeby dokręcając je.
  - Należy okresowo czyścić elementy filtra powietrza, a w razie potrzeby wymienić filtr powietrza.
  - Przed uruchomieniem lub zatrzymaniem generatora należy odłączyć wszelkie urządzenia elektryczne, które są podłączone do prądu.
  - Przed transportem generatora należy opróżnić zbiornik paliwa.
  - Konserwacja i naprawa generatora musi być wykonywana przez wykwalifikowanego technika z autoryzowanego centrum





- 
- - Jako środki wspomagające rozruch należy stosować paliwa, które łatwo odparowują, jeśli są stosowane prawidłowo.

Ostrzeżenie: podczas uruchamiania generatora za pomocą linki należy uważać na nagłe zmiany obrotów silnika!!! Ryzyko zranienia!!! Nigdy nie przykrywaj generatora podczas jego pracy. Odcięcie zamontowane na generatorze ma za zadanie zmniejszyć ryzyko porażenia prądem. W przypadku konieczności jego wymiany na inny wyłącznik, musi on odpowiadać specyfikacjom technicznym generatora. Ze względu na istotne ograniczenia mechaniczne, konieczne jest użycie elastycznego kabla w płaszczu z mocną gumową warstwą ochronną (zgodną z IEC 245-4) lub podobnego kabla. W przypadku stosowania przedłużacza elektrycznego, całkowita długość przedłużenia nie może przekraczać 60 m, gdy przekrój przewodu wynosi  $1,5 \text{ mm}^2$  i nie może przekraczać 100 m, gdy przekrój przewodu wynosi  $2,5 \text{ mm}^2$ .

### **Dodatkowe wymagania dotyczące zespołów prądotwórczych małej mocy przeznaczonych do użytku przez laików**

- Chronić dzieci, trzymając je w bezpiecznej odległości od zestaw generujący.
- Paliwo jest łatwopalne i łatwo się zapala. Nie tankować podczas pracy. Nie należy tankować paliwa podczas palenia lub w pobliżu otwartego ognia. Nie rozlewać paliwa.

- Niektóre części silnika spalinowego są gorące i mogą powodować oparzenia. Należy zwracać uwagę na ostrzeżenia umieszczone na zespole prądotwórczym.
- Spaliny z silnika są toksyczne. Nie należy eksploatować agregatu w pomieszczeniach niewentylowanych. W przypadku montażu w pomieszczeniach wentylowanych należy przestrzegać dodatkowych wymagań w zakresie ochrony przeciwpożarowej i przeciwwybuchowej.
- Przed przystąpieniem do użytkowania należy sprawdzić zespół prądotwórczy i jego wyposażenie elektryczne (w tym przewody i połączenia wtykowe), czy nie są uszkodzone.
- Ochrona przed porażeniem prądem elektrycznym zależy od wyłączników specjalnie dobranych do zespołu prądotwórczego. Jeżeli wyłączniki wymagają wymiany, należy je zastąpić wyłącznikami o identycznych wartościach znamionowych i charakterystyce działania.
- Ze względu na wysokie naprężenia mechaniczne należy stosować wyłącznie wytrzymałe przewody elastyczne o powłoce gumowej (zgodnie z IEC 60245-4) lub równoważne.
- Użytkownik powinien stosować się do przepisów bezpieczeństwa elektrycznego obowiązujących w miejscu użytkowania agregatów prądotwórczych.
- Użytkownik musi przestrzegać wymagań i środków ostrożności

---

w przypadku uzupełniania zapasów przez zespoły prądotwórcze instalacji, w zależności od

istniejących środkach ochronnych w tej instalacji i obowiązujących przepisach.

- Zespoły prądotwórcze powinny być obciążane tylko do ich mocy znamionowej.  
w znamionowych warunkach otoczenia.
- Przed przystąpieniem do prac konserwacyjnych należy upewnić się, że nie jest możliwy przedwczesny rozruch.

### **Środki bezpieczeństwa przy napełnianiu zbiornika paliwa**

- Paliwo jest bardzo łatwopalne i trujące.
- Ten generator używa tylko benzyny; każdy inny rodzaj paliwa spowoduje uszkodzenie silnika.
- Nie należy przepelniać zbiornika benzyną, aby uniknąć rozlania. Jeśli zauważysz rozlaną benzynę, należy ją całkowicie wytrzeć suchą szmatką przed uruchomieniem silnika.
- W przypadku przypadkowego połknięcia paliwa, wdychania oparów paliwa lub dostania się kropli paliwa do oczu należy natychmiast zgłosić się do lekarza. Jeżeli pewna ilość paliwa zostanie rozlana na skórę lub ubranie, należy je umyć lub zmienić odzież.
- Zawsze zatrzymuj silnik generatora podczas napełniania go paliwem.

- Nigdy nie należy napełniać zbiornika paliwa podczas palenia tytoniu lub w pobliżu otwartego płomienia.
- Upewnij się, że nie rozlałeś paliwa na silnik i kratkę wydechową generatora podczas napełniania paliwem.

- Paliwo należy przechowywać w odpowiednim miejscu i chronić przed wszelkimi źródłami ognia.
- Wlewanie paliwa przeprowadzać w bezpiecznym miejscu i powoli otwierać korek paliwa, aby uwolnić ciśnienie, które wytworzyło się w zbiorniku. Przed uruchomieniem silnika należy wytrzeć wszelkie krople benzyny, które się rozlały.
- Aby zapobiec pożarowi, należy odsunąć generator na odległość co najmniej kilku metrów od obszar do tankowania paliwa.
- Przed uruchomieniem należy upewnić się, że korek paliwa jest szczelnie zamknięty.
- Nie trzymać benzyny w zbiorniku przez dłuższy czas.



Podczas używania lub transportowania generatora należy upewnić się, że

utrzymywać generator w pozycji pionowej, w przeciwnym razie paliwo może wydostać się z gaźnika lub zbiornika paliwa.



### **Bezpieczeństwo elektryczne**

Przed każdym użyciem należy upewnić się, że podłączane obciążenie nie przekracza mocy prądu wytwarzanego przez generator.

Zespół prądowórczy nie może być podłączony do innych źródeł zasilania, takich jak sektor energetyczny. W szczególnych przypadkach, gdy przewidywane jest rezerwowe

---

podłączenie do istniejących systemów elektrycznych, powinno być ono wykonane wyłącznie przez wykwalifikowanego elektryka, który musi uwzględnić różnice pomiędzy urządzeniami działającymi z wykorzystaniem publicznej energii elektrycznej

sieć i generator.

**Aby**

**uniknąć porażenia prądem, należy postępować zgodnie z poniższymi instrukcjami:**

- Nie należy dotykać generatora mokrymi rękami.
- Nie należy uruchamiać generatora w czasie deszczu lub śniegu.
- Nie należy uruchamiać generatora w pobliżu wody.
- Podłączyć generator do uziemienia. Do przewodu uziemiającego należy użyć odpowiednio grubego przewodnika.
- Nie należy eksploatować generatora równolegle z innym generatorem.
- W przypadku stosowania przedłużaczy elektrycznych należy upewnić się, że są one wystarczająco grube, aby przewodzić prąd i że są prawidłowo stosowane.



Podłączenie generatora używanego jako zasilanie pomocnicze do

instalacja elektryczna w budynku musi być wykonana przez wykwalifikowanego elektryka i zgodnie z przepisami obowiązującego prawa i normami w zakresie elektryczności.

Nieprawidłowe podłączenie spowoduje przepływ prądu z



---

generatora do linii zakładu energetycznego. Instrukcja może spowodować porażenie prądem pracowników państwowego przedsiębiorstwa energetycznego pracujących na sieci lub innych osób mających kontakt z linią podczas przerwy w dostawie energii elektrycznej. Ponadto, gdy publiczne zasilanie energią elektryczną jest

po przywróceniu do pracy, generator może wybuchnąć, zapalić się lub spowodować pożar instalacji elektrycznej budynku.



Przed podłączeniem urządzeń elektrycznych do generatora, należy upewnić się, że ich specyfikacja napięcia i częstotliwość działania odpowiada charakterystyce technicznej generatora. Może dojść do uszkodzenia, jeżeli podłączone urządzenie nie jest przystosowane do pracy z tolerancją napięcia +/- 10% lub tolerancją częstotliwości +/- %3 w porównaniu z tymi parametrami generatora.

### **Ochrona środowiska**

- Należy okresowo sprawdzać tłumik (przedtem należy wyłączyć generator i pozostawić go do całkowitego ostygnięcia). Uszkodzony tłumik zwiększa hałas.
- Nie wyrzucaj oleju silnikowego do kanalizacji, lecz oddaj go do punktu zbiórki przeznaczonego do tego celu.
- Paliwo do tej maszyny jest łatwopalne i wybuchowe. Po zatrzymaniu maszyny należy prawidłowo obchodzić się z pozostałym paliwem i spełnić lokalne wymagania dotyczące ochrony środowiska.
- W celu usunięcia resztek płynów należy postępować w następujący sposób:  
Zamknąć zawór paliwowy

Spuścić paliwo ze zbiornika paliwa  
Opróżnić gaźnik z paliwa

## ⚠ WARNING

- Przed przystąpieniem do obsługi generatora należy przeczytać i zrozumieć niniejszą instrukcję.
- Generator należy umieścić w miejscu, w którym piesi, dzieci i zwierzęta domowe nie będą mogły go dotknąć. Nie pozwalaj dzieciom obsługiwać generatora bez nadzoru.

## ⚠ WARNING

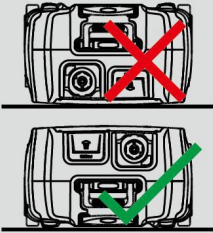

Tilt down only on this side.

- Generator można przechylać, ale TYLKO po stronie dyszla i tylko po zatrzymaniu silnika. W przypadku ułożenia na innej stronie może dojść do wycieku OLEJU, który może uszkodzić silnik lub Twoje mienie. Może również dojść do wycieku PALIWA, co może spowodować POŻAR lub WYBUCH.

## ⚠ WARNING

Before putting down the generator, proceed as follows:

1. Turn OFF fuel tap.
2. Close fuel cap tightly.
3. Turn OFF fuel cap vent lever.



- Przed przechyleniem generatora należy wyłączyć kurek paliwa.

## ⚠ WARNING

TURN OFF fuel tap before tilting the generator!

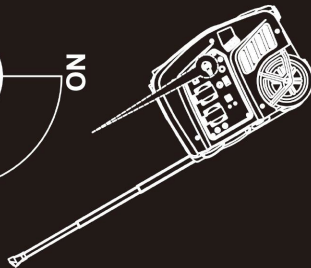
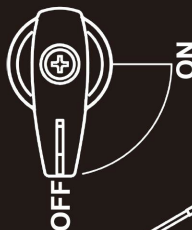

- **NIE WOLNO** zdejmować żadnej pokrywy obudowy generatora, gdy silnik pracuje. W przeciwnym razie może dojść do uszkodzenia falownika, alternatora lub innych części elektrycznych z powodu złego chłodzenia.

## 1.2 ZAGROŻENIA ZWIĄZANE Z OPARAMI SPALIN

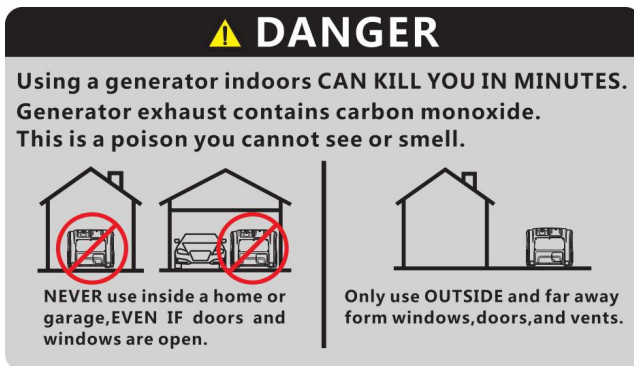

- Spaliny zawierają trujący tlenek węgla (CO), bezbarwny i bezwonny gaz. Wdychanie CO może spowodować utratę przytomności i może prowadzić do śmierci.
- Nigdy nie uruchamiaj generatora wewnątrz garażu lub domu, nawet jeśli drzwi lub okna są otwarte. Generator należy eksploatować w dobrze wentylowane miejsce.

**1.3 NIEBEZPIECZEŃSTWO PORAŻENIA PRĄDEM**

**⚠ WARNING**

 Read owner's manual and all labels before operating.

 Only operate in well-ventilated areas. Exhaust gas contains poisonous carbon monoxide.

 Ground unit to avoid electrical hazards.

 Keep unit dry. Do not expose unit to rain or wet locations.

 Stop engine before refueling. Check for spilled fuel or fuel leaks. Do not operate near flammable materials. Turn OFF the fuel tap after unit is used.

 This symbol indicates that when the end-user wishes to discard this product, it must be sent to separate collection facilities for recovery and recycling.

- **Nigdy nie uruchamiać silnika w deszczu, śniegu lub w wilgotnych miejscach.**
- **Nigdy nie dotykaj maszyny mokrymi rękami.**
- **Uziemić urządzenie, aby uniknąć zagrożeń elektrycznych.**

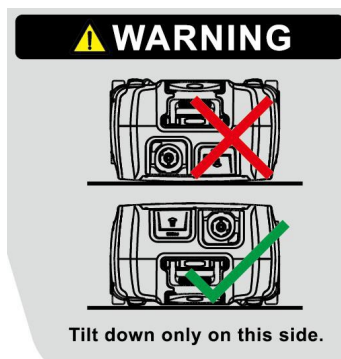

- Benzyna jest bardzo łatwopalna i wybuchowa w pewnych warunkach. Nie wolno palić ani dopuszczać do powstania płomieni lub iskier w miejscu tankowania generatora lub przechowywania benzyny. Należy tankować w dobrze wentylowanym miejscu, przy wyłączonym i schłodzonym silniku.
- Generator można przechylać, ale TYLKO położyć go po stronie dyszla. W przypadku ułożenia na innej stronie może dojść do wycieku OLEJU, który może uszkodzić silnik lub Twoje mienie. Może również dojść do wycieku PALIWA, co może spowodować POŻAR lub WYBUCH.
- Tłumik staje się bardzo gorący podczas pracy i pozostaje

---

**gorący jeszcze przez jakiś czas po wyłączeniu silnika.**

**Należy uważać, aby nie dotykać tłumika, gdy jest gorący.**

- **Unikać umieszczania jakichkolwiek materiałów łatwopalnych w pobliżu wylotu spalin**



podczas pracy.

- Trzymaj generator w odległości co najmniej 1 m (3 stóp) od budynków lub innych urządzeń, w przeciwnym razie generator może się przegrzać.
- Przed przechowywaniem generatora w pomieszczeniach zamkniętych należy pozostawić silnik do ostygnięcia.

### 1.5 WSKAZÓWKI DOTYCZĄCE POŁĄCZEŃ

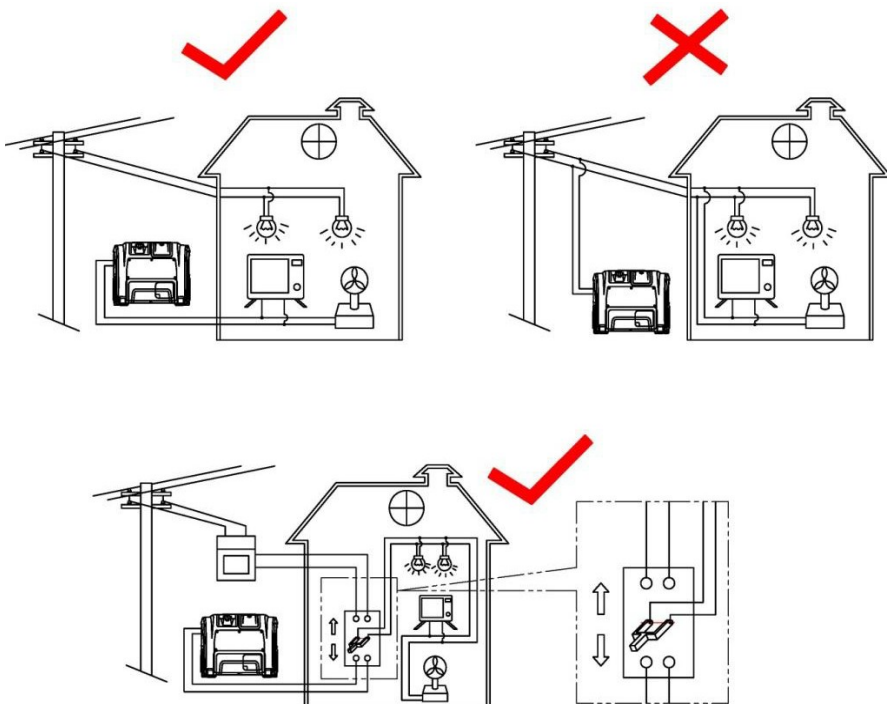

- Nie należy podłączać do instalacji elektrycznej budynku, chyba że wyłącznik izolacyjny został zainstalowany przez wykwalifikowanego elektryka.
- Unikaj łączenia generatora równoległe z jakimkolwiek innym generatorem.

## 2. WAŻNE UMIEJSCOWIENIE ETYKIET

Przed rozpoczęciem eksploatacji generatora należy dokładnie zapoznać się z poniższymi etykietami.

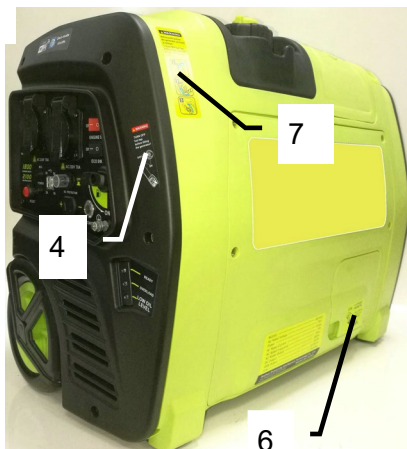

**⚠ DANGER**

Using a generator indoors **CAN KILL YOU IN MINUTES**. Generator exhaust contains carbon monoxide. This is a poison you cannot see or smell.

NEVER use inside a home or garage, EVEN IF doors or windows are open.

Only use **OUTSIDE** and far away from windows, doors, and vents.

**⚠ WARNING**

Tilt down only on this side.

①②

**⚠ WARNING**

- Read owner's manual and all labels before operating.
- Only operate in well-ventilated areas. Exhaust gas contains poisonous carbon monoxide.
- Ground unit to avoid electrical hazards.
- Keep unit dry. Do not expose unit to rain or wet locations.
- Stop engine before refueling. Check for spilled fuel or fuel leaks. Do not operate near flammable materials. Turn OFF the fuel tap after unit is used.
- This symbol indicates that when the end-user wishes to discard this product, it must be sent to separate collection facilities for recovery and recycling.

③④



⑤⑥



⑦

**WARNING**

Before putting down the generator, proceed as follows:

1. Turn OFF fuel tap.
2. Close fuel cap tightly.
3. Turn OFF fuel cap vent lever.



### 3. OPIS JEDNOSTKI

#### 3.1 IDENTYFIKACJA KOMPONENTÓW

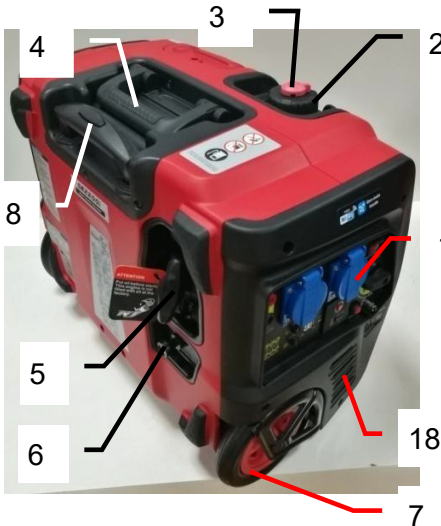



- (1). Panel sterowania: Lokalizacja urządzeń sterujących generatorem i gniazd wyjściowych.
- (2). Korek paliwa: Dostęp do zbiornika paliwa w celu jego napełnienia.
- (3). Dźwignia odpowietrzająca korka paliwa: Zawór sterujący pomiędzy atmosferą a zbiornikiem paliwa.
- (4). Uchwyt do przenoszenia: Podnosić generator wyłącznie za ten uchwyt.
- (5). Uchwyt rozrusznika: Pociągnij za uchwyt rozrusznika, aby uruchomić silnik.
- (6). Pokrętło dławika: pomoc przy rozruchu zimnego silnika.
- (7). Koła: Przesuwaj generator za pomocą kół.
- (8). Uchwyt dyszla: Pociągnij za uchwyt, aby przeciągnąć ten generator po ziemi.
- (9). Pokrywa konserwacyjna: Umożliwia dostęp do filtra powietrza, gaźnika, korka oleju silnikowego itp.
- (10). Pokrywa konserwacyjna świecy zapłonowej: Umożliwia dostęp do świecy zapłonowej silnika.
- (11). Pokrywa konserwacyjna oleju: Umożliwia dostęp w celu napełnienia oleju silnikowego.
- (12). Wskaźnik paliwa: Sprawdza poziom paliwa w zbiorniku paliwa.
- (13). Tłumik: Obniża hałas spalin silnika.
- (14). Filtr powietrza: Czyste powietrze dla

silnika.

(15). Gaźnik: Dostarcza mieszankę paliwowo-powietrzną do silnika.

- (16). Świeca zapłonowa: Zapala mieszankę paliwowo-powietrzną, gdy tłok silnika osiąga górną część cylindra.
- (17). Korek oleju: Dostęp do napełniania lub spuszczenia oleju silnikowego.
- (18). Listwy wlotu powietrza: Umożliwiają dopływ powietrza chłodzącego do obudowy.

### 3.2 PANEL STEROWANIA

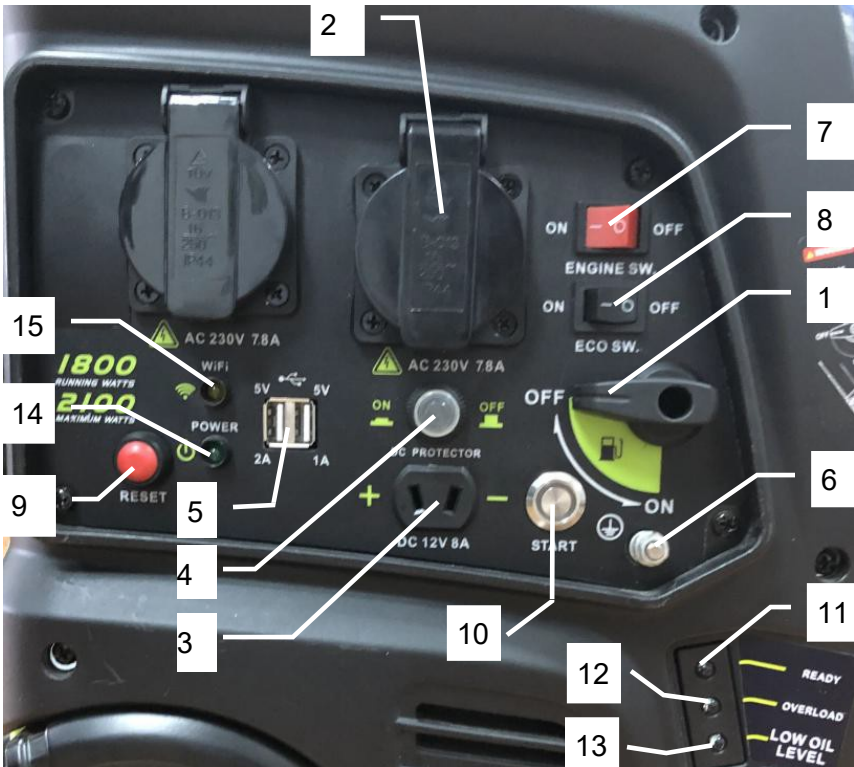

- (1). Kurek paliwa: steruje dopływem paliwa do gaźnika.

- 
- (2). Gniazda AC: Gniazda wyjściowe AC do podłączania urządzeń AC.
  - (3). Gniazdo 12V DC: Połączenie do ładowania 12V DC



---

akumulatory typu samochodowego podczas pracy generatora.

(4). 12V DC Circuit Breaker: Zabezpieczenie przeciążeniowe dla systemu ładowania 12VDC.

(5). Wtyczka USB: Gniazda wyjściowe USB do podłączania urządzeń 5VDC. (6). Zacisk uziemienia (Earth): Punkt uziemienia dla generatora.

(7). Przełącznik silnika: Ten przełącznik włącza lub wyłącza układ zapłonowy silnika. (8). Przełącznik ECO: Włączenie tego przełącznika może zmniejszyć prędkość obrotową silnika, gdy obciążenie jest zmniejszone, aby zaoszczędzić paliwo, zmniejszyć hałas i zużycie silnika. (9). Przycisk Reset: Ten przełącznik może być używany do odzyskiwania mocy wyjściowej generatora w warunkach ochrony przed przeciążeniem, a niepotrzebnie do ponownego uruchomienia silnika ogółem.

(10). Przycisk Start (opcja): Ten przełącznik może być używany do uruchamiania silnika wyposażonego w rozrusznik elektryczny (wyposażenie opcjonalne).

(11). Dioda LED READY (zielona): Światło LED READY zapala się, gdy generator działa normalnie. Wskazuje ona, że generator wytwarza energię elektryczną w gniazdach.

(12). Dioda LED przeciążenia (czerwona): Jeśli generator jest przeciążony lub jeśli wystąpi zwarcie w gniazdach AC, dioda LED przeciążenia (czerwona) zaświeci się, a prąd do podłączonego urządzenia (urządzeń) zostanie odcięty w ciągu kilku sekund. (13).

Dioda LED NISKIEGO POZIOMU OLEJU (żółta): Świeci się, gdy poziom oleju jest poniżej bezpiecznego poziomu roboczego, a silnik wyłącza się automatycznie. Jeżeli nie uzupełnimy oleju, silnik nie uruchomi się ponownie.

(14). Dioda LED POWER (opcja): Świeci się, gdy jednostka Gen-mate (wyposażenie opcjonalne) wewnątrz generatora działa normalnie.

(15). Dioda LED Wi-Fi (opcja): Dioda zapala się i powoli miga, gdy

---

generator z jednostką Gen-mate (wyposażenie opcjonalne) jest połączony z aplikacją Gen-mate APP w smartfonie przez Wi-Fi.

## 4. PRZYGOTOWANIE

### 4.1 OLEJ SILNIKOWY

**UWAG**

**A**

- Silnik został wysłany z naszej fabryki bez oleju. Należy olej przed uruchomieniem.
- Zalecany olej silnikowy: olej do silników 4-suwowych, SAE 10W-40, API SE/SF/SG/SH/SJ lub wyższy.
- Ilość oleju silnikowego: 0.35L.

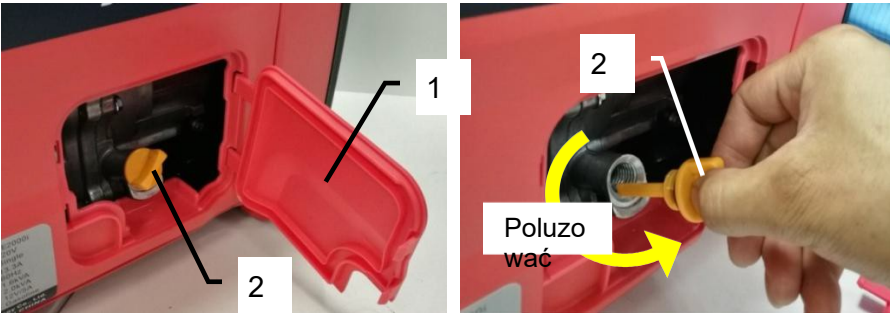

### Dodać olej silnikowy:

(1). Otworzyć pokrywę konserwacyjną oleju i 1, zdjąć korek oleju (2.2). Wlać określoną ilość zalecanego oleju silnikowego, a następnie zamontować i dokręcić korek oleju.

**UWAGA** ● Upewnij się, że generator stoi na płaskiej, równej powierzchni.

- A Należy utrzymywać poziom oleju silnikowego pomiędzy DOLNYM a GÓRNYM limitem. Zbyt duża lub zbyt mała ilość oleju spowoduje skrócenie żywotności silnika.

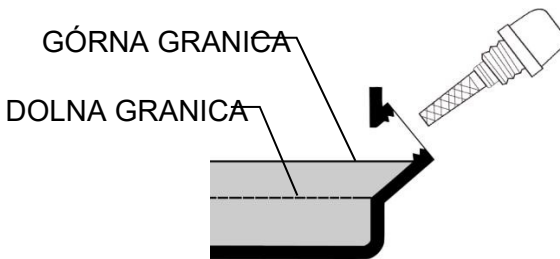

- Silnik jest wyposażony w czujnik niskiego poziomu oleju, który zapobiega

silnik nie pracuje. Jeśli poziom oleju spadnie poniżej progu krytycznego, silnik zostanie automatycznie wyłączony.

- Jeśli silnik wyłączy się automatycznie przez zabezpieczenie przed niskim poziomem oleju, zapali się dioda LOW OIL LEVEL (żółta) i jeśli nie uzupełnisz oleju, silnik nie uruchomi się ponownie.

## 4.2 FUEL

### ⚠ WARNING

- Benzyna jest bardzo łatwopalna i wybuchowa w pewnych warunkach. Nie należy palić ani dopuszczać do powstawania płomieni lub iskier w miejscu tankowania generatora lub przechowywania benzyny.
- Należy tankować paliwo w dobrze wentylowanym miejscu przy wyłączonym silniku.
- NIE WOLNO wlewać paliwa do zbiornika, w przeciwnym razie może on się przelać, gdy paliwo się rozgrzeje i rozszerzy.
- Natychmiast wytrzeć rozlane paliwo czystą, suchą, miękką szmatką, ponieważ paliwo może pogorszyć stan powierzchni malowanych lub części plastikowych.

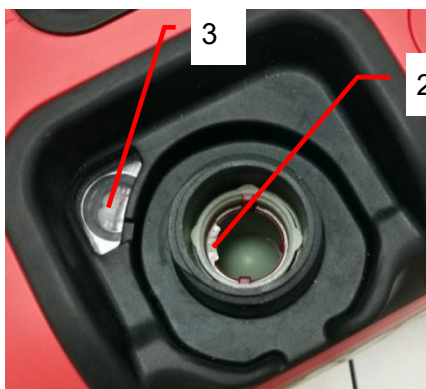

### Dodaj paliwa:

(1). Zdjąć korek paliwa i 1 wlać paliwo do zbiornika do poziomu

czerwonego. 2.

(2). Poziom paliwa w zbiorniku paliwa można sprawdzić za pomocą wskaźnika paliwa. 3.

(3). Po zatankowaniu paliwa należy upewnić się, że korek paliwa jest dobrze dokręcony.

**UWAGA**

**A** Nie stosować wyłącznie benzynę bezołowiową. Użycie benzyny ołowiowej spowoduje poważne uszkodzenie wewnętrznych części silnika.

- Nigdy nie stosować mieszaniny oleju i benzyny.
- Można używać zwykłej benzyny bezołowiowej zawierającej nie więcej niż 10% etanolu (E10).
- Upewnij się, że generator stoi na płaskiej, równej powierzchni.
- Pojemność zbiornika paliwa: 4,2L.

## 5. URUCHAMIANIE SILNIKA

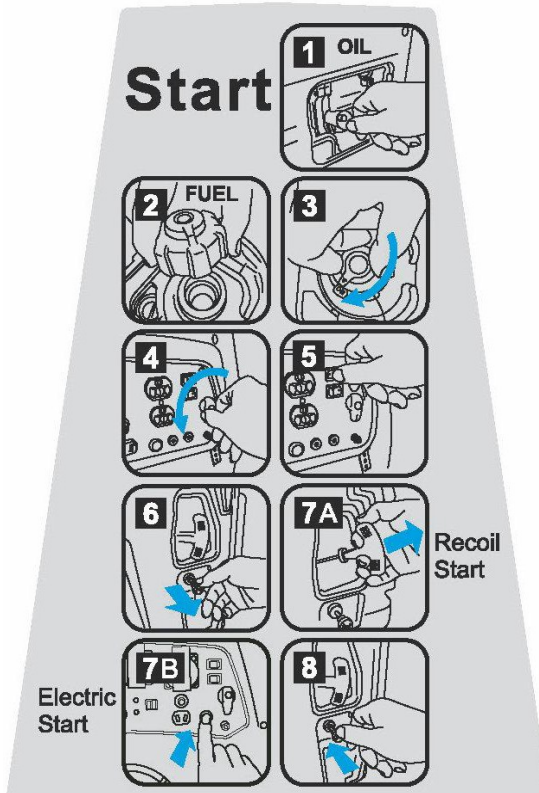

### 5.1 SPRAWDZIĆ OLEJ SILNIKOWY

Sprawdzić olej PRZED KAŻDYM UŻYCIEM, gdy generator stoi na równej powierzchni, a silnik jest wyłączony.

#### **ZALECANY OLEJ:**

Olej do silników 4-suwowych, SAE 10W-40, API SE/SF/SG/SH/SJ lub wyższy.

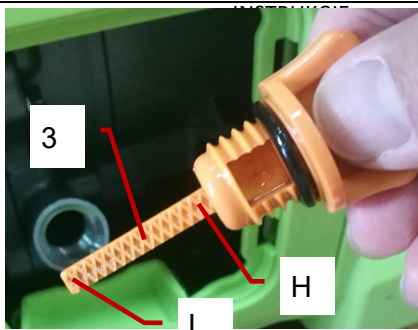

- (1). Otworzyć pokrywę do konserwacji oleju 1.
- (2). Zdjąć pokrywkę oleju i wytrzeć do czysta drążek pomiarowy 3.
- (3). Sprawdzić poziom oleju, wkładając drążek pomiarowy 3 do króćca wlewu bez wkręcania go.
- (4). Jeśli linia mokra na drążku pomiarowym 3 znajduje się pomiędzy pozycją "L" a pozycją "H", poziom oleju jest prawidłowy. Jeśli olej nie może osiągnąć pozycji "L", poziom oleju jest zbyt niski. Napełnić zalecanym olejem do górnej granicy króćca wlewu oleju.
- (5). Dokręcić korek olejowy 2 i ponownie zamontować pokrywę serwisową oleju 1. (6). Sprawdzić generator pod kątem wycieku oleju.

#### UWAG

A

- Podczas sprawdzania oleju silnikowego należy upewnić się, że generator stoi na płaskiej, równej powierzchni.
- Ilość oleju silnikowego: 0.35L.
- Silnik jest wyposażony w czujnik niskiego poziomu oleju, który automatycznie zatrzymuje silnik, gdy poziom oleju spadnie poniżej krytycznego progu.
- Jeśli silnik wyłączy się automatycznie przez zabezpieczenie przed niskim poziomem oleju, zapali się dioda LOW OIL LEVEL (żółta) i jeśli nie uzupełnisz oleju, silnik nie uruchomi się ponownie.



**5.2 SPRAWDŹ PALIWO****⚠ WARNING**

- Nie należy palić ani dopuszczać do powstawania płomieni lub iskier w miejscu tankowania generatora lub przechowywania benzyny.
- Należy tankować paliwo w dobrze wentylowanym miejscu przy wyłączonym silniku.
- **NIE WOLNO** wypalać powyżej poziomu czerwonego.

Sprawdzić paliwo PRZED KAŻDYM UŻYCIEM, gdy generator stoi na równej powierzchni, a silnik jest wyłączony.

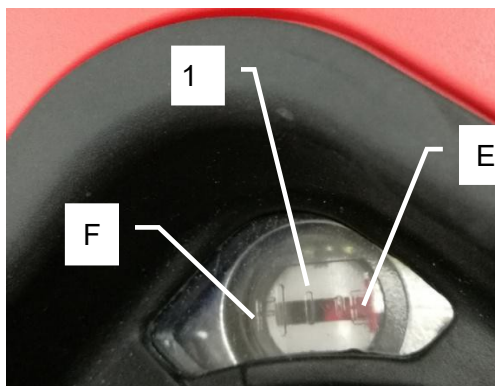

(1). Sprawdzić poziom paliwa w zbiorniku paliwa za pomocą wskaźnika paliwa 1. Jeśli czerwony znak na wskaźniku paliwa znajduje się w pobliżu pozycji "E", oznacza to, że poziom paliwa w zbiorniku jest niższy. Jeżeli czerwony znak na wskaźniku poziomu paliwa 1 znajduje się w pobliżu pozycji "F", oznacza to, że poziom paliwa w zbiorniku jest wyższy.

(2). W razie potrzeby uzupełnić paliwo.

(3). Po wleciu paliwa upewnij się, że korek paliwa jest dobrze dokręcony. (4). Sprawdź generator pod kątem wycieku paliwa.

**UWAGA** Stosować wyłącznie benzynę bezołowiową.

- **A** Nigdy nie stosować mieszaniny oleju i benzyny.

- **Pojemność zbiornika paliwa: 4,2L.**
- **Upewnij się, że generator stoi na płaskiej, równej powierzchni podczas sprawdzania paliwa.**

## 5.3 OTWORZYĆ DŹWIGNIĘ ODPOWIETRZAJĄCĄ KORKA PALIWA



Obrócić dźwignię odpowietrznika korka paliwa w położenie 1"ON".

Pozycja "ON"      Pozycja " OFF"



## 5.4 OTWORZYĆ ZAWÓR PALIWA



Przekręcić kurek paliwa do pozycji 1"ON".

Pozycja "ON" Pozycja " OFF"



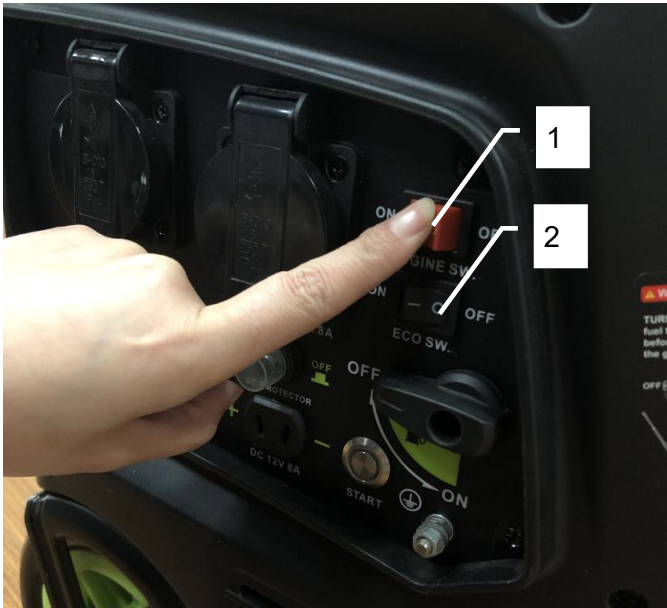

(1). Ustawić przełącznik silnika (czerwony) 1 w pozycji "ON". (2). Ustawić przełącznik ECO (czarny) w pozycji 2 "OFF".

Pozycja "ON"      Pozycja " OFF"



## 5.6 UŻYJ DŁAWIKA



1 Wyciągnąć pokrętkę dławika do pozycji "START".

Pozycja "RUN"      Pozycja "



START"

### UWAG

A

- Dławik nie jest wymagany do uruchomienia ciepłego silnika. Przesuń pokrętkę dławika w położenie "RUN".
- Zazwyczaj należy trzymać pokrętkę dławika w pozycji "START" tylko przez 2 pociągnięcia rozrusznika z odzyskiem energii lub 2 naciśnięcia przycisku rozruchu elektrycznego. Po drugim pociągnięciu lub naciśnięciu, przesuń gałkę dławika w pozycję "RUN" na okres do 3 kolejnych pociągnięć lub naciśnień. Zbyt silny dławik prowadzi do zanieczyszczenia świec

---

zapłonowych/ zalania silnika z powodu <sup>braku</sup> dopływu powietrza. To spowoduje, że silnik nie uruchomi się.

- Trzymaj pokrętko dławika w pozycji "START" dla większej liczby pociągnięć lub pchnięć, jeśli pogoda jest zimna.

## 5.7 URUCHOMIĆ SILNIK

### **⚠ DANGER**

- Spaliny zawierają trujący tlenek węgla (CO) , bezbarwny i bezwonny gaz. Wdychanie CO może spowodować utratę przytomności i może prowadzić do śmierci.
- Generator należy eksploatować w dobrze wentylowanym miejscu. Nigdy nie uruchamiaj generatora wewnątrz garażu lub domu, nawet jeśli drzwi lub okna są otwarte.

**UWAGA**  
A Podczas uruchamiania lub obsługi generatora należy upewnić się, że stoi on na płaskiej, równej powierzchni.

- Przed uruchomieniem silnika należy wyłączyć lub odłączyć wszystkie obciążenia elektryczne podłączone do gniazd AC generatora.
- Utrzymuj pokrętkę dławika w pozycji "START", aby uzyskać więcej pociągnięć rozrusznika rewolwerowego lub pchnięć rozrusznika elektrycznego, jeśli pogoda jest zimna.





## Recoil Start:

Pociągnij uchwyt rozrusznika powoli, aż do wycucia oporu, a następnie pociągnij szybko.

**UWAG**  
A Nie wolno dopuścić do tego, aby uchwyt rozrusznika zatrzasnął się z powrotem na generatorze. Odwróć go delikatnie, aby zapobiec uszkodzeniu rozrusznika lub obudowy.

- Normalnie silnik może być uruchomiony w ciągu trzech pociągnięć. Utrzymywać gałkę dławika w pozycji "START" tylko przez 2 pociągnięcia. Po drugim pociągnięciu, przesuń gałkę dławika w pozycję "RUN" na czas kolejnych pociągnięć.

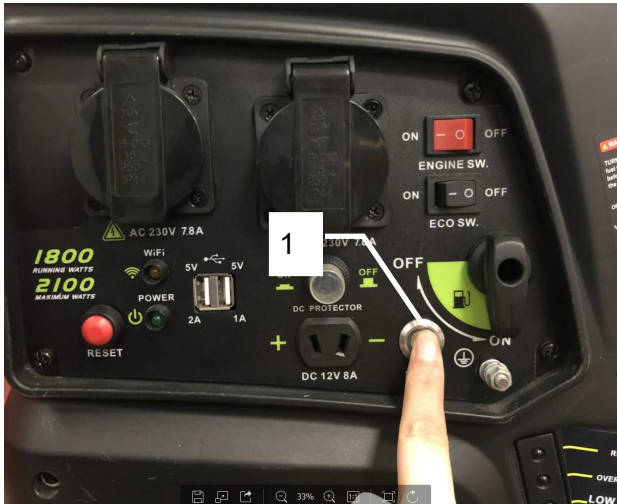

## Rozruch elektryczny (opcja):

Wciśnij przycisk Start do końca, a następnie zwolnij go.

**UWAG**

A

- 
- **Otwórz pokrywę serwisową oleju, aby podłączyć akumulator.**

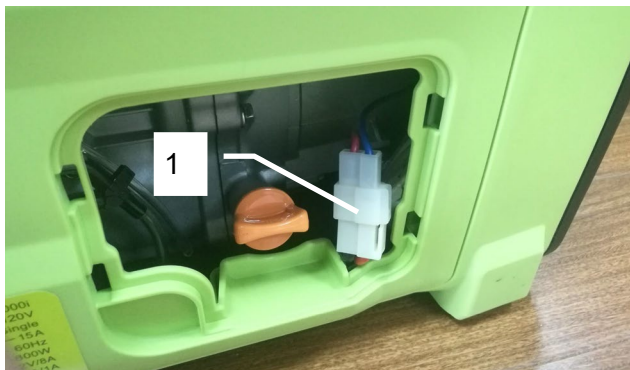
**Złącze przed1 użyciem rozrusznika elektrycznego (opcja).**

- Zwykle silnik można uruchomić za pomocą rozrusznika elektrycznego w ciągu trzech naciśnień. Gałkę dławika należy trzymać w pozycji "START" tylko przez 2 naciśnięcia. Po drugim naciśnięciu, przesunąć gałkę dławika w pozycję "RUN" na kolejne naciśnięcia.3
- Rozrusznik elektryczny (wyposażenie opcjonalne) jest wyposażony w czujnik nadmiernej temperatury, który automatycznie wyłączy rozrusznik elektryczny, gdy temperatura silnika będzie bardzo wysoka, dopóki nie ostygnie.
- Generator wyposażony w rozrusznik elektryczny (wyposażenie opcjonalne) i zespół Gen-mate (wyposażenie opcjonalne) może być również uruchamiany przez Gen-mate

Management		Add device
	EZG2001  01000108	Maintenance
	Rated power : 1800W	
	Rated voltage : 230V	
	Rated frequency : 50Hz	Start
	Trouble s...	Monitor

---

**APP w smartfonach w następujący sposób:**

INSTRUKCJE

## 5.8 ZAMKNIJ DŹWIGNIĘCIE



Po uruchomieniu silnika należy wcisnąć pokrętko dławika 1 do końca w pozycję "RUN".

Pozycja "RUN" Pozycja "



START"

### UWAG

Przed zamknięciem dławika należy odczekać kilka sekund, aż obroty silnika ustabilizują się, a w przypadku zimnej pogody należy odczekać więcej czasu.

## 6. DZIAŁANIE PRĄDU PRZEMIENNEGO

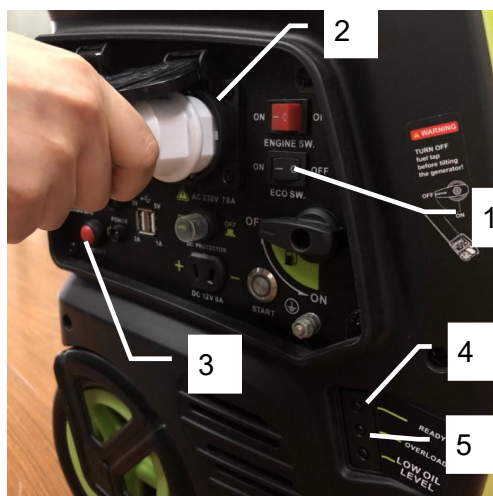

### 6.1 UŻYJ GENERATORA:

Po uruchomieniu silnika, pozwól mu pracować przez 2 lub 3 minuty, aby się rozgrzał, a następnie możesz używać generatora w następujący sposób:

- (1). Upewnij się, że 4świeci się dioda LED READY (zielona).
- (2). Ustawić przełącznik ECO 1 w pozycji "ON", aby korzystać z systemu kontroli ekonomicznej. System ten steruje prędkością obrotową silnika w zależności od podłączonego obciążenia. W rezultacie uzyskuje się lepsze zużycie paliwa i mniejszy hałas.
- (3). Podłącz wtyczkę do gniazd AC generatora 2 dla urządzeń elektrycznych AC.
- (4). Włączyć urządzenia elektryczne do pracy.

Pozycja "ON"

Pozycja "OFF"



## **⚠ WARNING**

- Napięcie wyjściowe AC jest bardzo wysokie, operatorzy muszą być chronieni przed porażeniem prądem przez cały czas. Nie należy obsługiwać urządzenia mokrą ręką.
- Nie należy obsługiwać urządzenia przez dzieci bez nadzoru. Nie narażać mobilnego źródła zasilania na działanie deszczu, wilgoci lub śniegu.
- Należy upewnić się, że generator jest uziemiony, gdy urządzenie elektryczne jest uziemione.

## **UWAGA**

- **A** Przełącznik ECO 1 musi być ustawiony w pozycji "OFF", gdy używane są urządzenia elektryczne wymagające dużego prądu rozruchowego, takie jak ciężka sprężarka lub niektóre duże obciążenia elektryczne.
- Przed podłączeniem do generatora należy upewnić się, że wszystkie urządzenia elektryczne, w tym przewody i połączenia wtykowe są w dobrym stanie.
- Upewnij się, że całkowite obciążenie mieści się w zakresie mocy znamionowej generatora.
- Upewnij się, że prąd obciążenia gniazda mieści się w zakresie prądu znamionowego gniazda.
- Jeśli generator jest przeciążony (ponad moc znamionową) lub jeśli w podłączonym urządzeniu wystąpiło zwarcie, zaświeci się dioda LED OVERLOAD (czerwona), prąd do podłączonego urządzenia (urządzeń) zostanie4 odcięty, a dioda LED READY (zielona) zgaśnie.
- Przycisk Reset może3 być używany do odzyskiwania wyjścia z generatora w warunkach ochrony przed przeciążeniem, a niepotrzebne do ponownego uruchomienia silnika ogólnie. Ale na początku sprawdzić i skorygować problem, jeśli jest zwarcie w podłączonym urządzeniu lub drutu.
- Podczas uruchamiania silnika elektrycznego może zapalić się



---

**dioda LED OVERLOAD (czerwona) 5. Jest to normalne, jeśli dioda LED OVERLOAD (czerwona) 5 zgaśnie po kilku sekundach.**

## 6.2 WYŁĄCZYĆ GENERATOR:

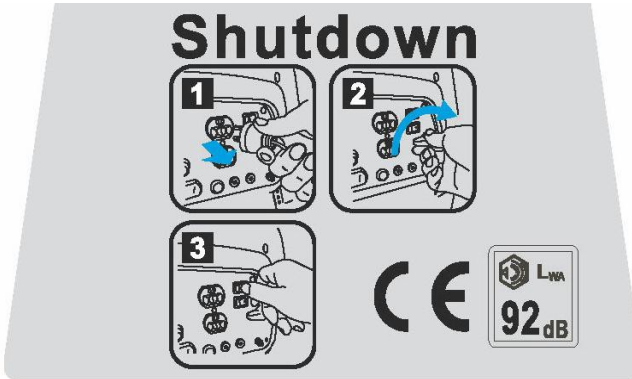

Gdy generator nie jest już potrzebny, można go wyłączyć:

(1). Odłączyć lub wyłączyć wszystkie obciążenia elektryczne podłączone do generatora Gniazda AC 1.

(2). Przekręcić kurek paliwa 2 do pozycji

"OFF". (3). Ustawić wyłącznik silnika w pozycji 3"OFF".

(4). Poczeekać, aż silnik dobrze ostygnie, a następnie ustawić dźwignię odpowietrznika korka paliwa w pozycji 4"OFF".

Pozycja "ON"



Pozycja "OFF"



Pozycja "ON"



Pozycja "OFF"



Pozycja "ON"

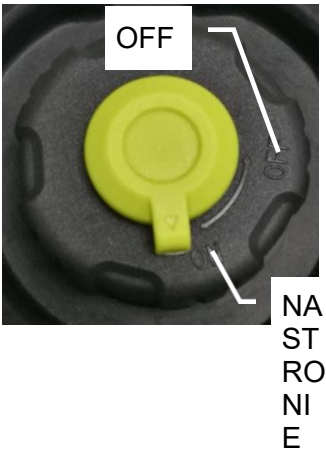

Pozycja "OFF"



~~opcjonalne) może być wyłączony przez Gen-mate APP w  
smartfonach, jeśli używa się~~

ORIGINAŁ  
INSTRUKCJE

APP, powyższy krok 2/3 jest zbędny, ale krok 2/4 powinien być wykonany przed przechyleniem lub składowaniem generatora.



- **WYŁĄCZYĆ** wszystkie obciążenia elektryczne podłączone do gniazd AC generatora 1 przed wyłączeniem przez Genmate APP w smartfonach.

## ⚠ WARNING

- Przed przeniesieniem lub przechowywaniem należy zawsze odczekać, aż generator ostygnie. Wysoka temperatura będzie obecna w tylnej części urządzenia przez pewien czas po wyłączeniu.
- **NIE WOLNO** obracać dźwigni odpowietrznika korka paliwa 4 w położenie "OFF" przed schłodzeniem silnika. Poczekaj, aż silnik dobrze ostygnie, w przeciwnym razie może dojść do zgniecenia zbiornika paliwa w wyniku skurczu zimnego gazu w zbiorniku paliwa.

## 7. DZIAŁANIE DC

## ⚠ WARNING

- Podczas ładowania nie wolno palić tytoniu, używać otwartego płomienia, iskier ani wykonywać i przerywać połączeń przy akumulatorze. Iskry mogą spowodować zapłon gazu z akumulatora. Podczas ładowania akumulatory wydzielają wybuchowy wodór. Podczas ładowania lub używania akumulatorów należy zapewnić odpowiednią wentylację.
- Podczas pracy w pobliżu akumulatora należy nosić okulary i rękawice ochronne. Elektrolit akumulatora jest niezwykle żrącym roztworem kwasu siarkowego, który może spowodować poważne oparzenia. Unikać kontaktu ze skórą, oczami lub odzieżą. Jeśli dojdzie do rozlania, należy natychmiast spłukać miejsce pracy czystą wodą.

## 7.1 PODŁĄCZENIE KABLA DO ŁADOWANIA AKUMULATORA:

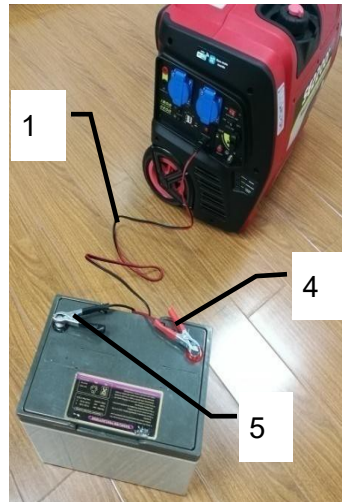
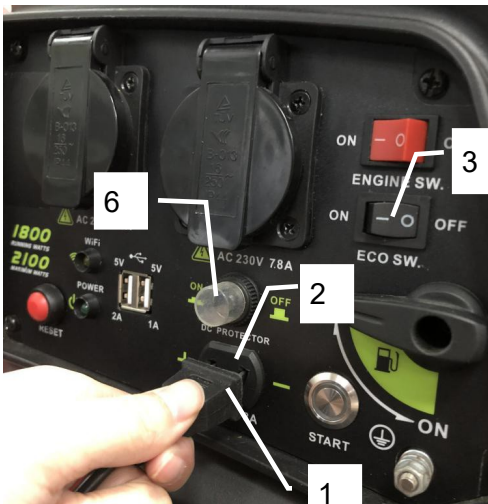

- (1). Przed podłączeniem kabla ładowania akumulatora 1 do akumulatora zainstalowanego w pojeździe, należy odłączyć kabel masy akumulatora pojazdu od ujemnego (-) bieguna akumulatora.
- (2). Podłącz kabel ładowania akumulatora 1 do gniazda 12V DC 2 generatora.

---

(3). Podłącz czerwone gniazdo ładowarki do 4 dodatniego (+) bieguna akumulatora, a czarne gniazdo ładowarki do 5 ujemnego (-).

- (4). Ustawić przełącznik ECO 3 w pozycji "OFF".
- (5). Uruchomić silnik, aby naładować akumulator.
- (6). Czas ładowania zależy od wielkości i stanu akumulatora. Wyłącznik obwodu DC 6 nie zapobiega przeładowaniu akumulatora.

**UWAGA**

- A** Gniazdo 12V DC powinno być używane TYLKO do ładowania akumulatorów 12V typu samochodowego. Wyjście 12V DC jest nieregulowane i może uszkodzić inne produkty 12V DC.
- W przypadku korzystania z wyjścia 12V DC należy ustawić przełącznik ECO w pozycji "OFF".
  - NIGDY nie należy odwracać biegunowości podczas podłączania biegunów akumulatora do gniazda ładowania. Może dojść do poważnego uszkodzenia generatora i akumulatora.
  - Nie należy uruchamiać pojazdu, gdy kabel ładowania akumulatora jest podłączony, a generator pracuje. Może dojść do uszkodzenia pojazdu lub generatora.
  - Przeciążony obwód DC lub problem z okablowaniem spowoduje zadziałanie wyłącznika obwodu DC 6 (przycisk PUSH wysuwa się). W takim przypadku należy odczekać kilka minut przed ponownym wciśnięciem przycisku DC Circuit Breaker 6 w celu wznowienia pracy. Jeśli DC Circuit Breaker 6 nadal się wyłącza, należy przerwać ładowanie i skontaktować się z autoryzowanym dealerem generatora.

**7.2 ODŁĄCZENIE KABLA DO ŁADOWANIA AKUMULATORA:**

- (1). Przekręć wyłącznik silnika do pozycji "OFF", aby zatrzymać silnik.
- (2). Odłącz czarną wtyczkę kabla ładowania akumulatora od ujemnego (-) bieguna akumulatora.
- (3). Odłącz czerwoną wtyczkę ładowarki kabla do ładowania



---

akumulatora od dodatniego (+) bieguna akumulatora.

(4). Odłącz kabel ładowania akumulatora od gniazda 12V DC

Gniazdo generatora.

(5). Podłączyć przewód uziemienia akumulatora pojazdu do ujemnego (-) bieguna akumulatora.

## 8. WYMAGANIA SPECJALNE

**UWAGA** **NIE WOLNO** w żaden sposób modyfikować generatora.

A



- Generator można przechylić, ale TYLKO położyć na stronie dyszla 1. W przypadku ułożenia na innej stronie może dojść do wycieku OLEJU, który może uszkodzić silnik lub Twoje mienie. Może również dojść do wycieku PALIWA, co może spowodować POŻAR lub WYBUCH.

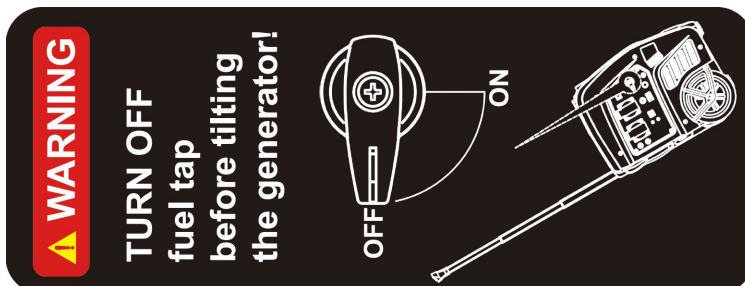

- **Przed przechyleniem generatora należy wyłączyć kurek paliwa.**
- **Przed transportem i przechowywaniem generatora należy wykonać następujące czynności:**
  - (1). Wyłączyć kurek paliwa.
  - (2). Pozostawić generator do ostygnięcia przed przeniesieniem lub przechowywaniem.
  - (3). Zamknij szczelnie kurek paliwa.
  - (4). Wyłączyć dźwignię odpowietrznika korka paliwa.
- **NIE WOLNO przekręcać dźwigni odpowietrznika korka paliwa do pozycji "OFF" przed schłodzeniem silnika. Poczekać, aż silnik dobrze ostygnie, w przeciwnym razie może dojść do zgniecenia zbiornika paliwa na skutek skurczu zimnego gazu w zbiorniku paliwa.**
- **Utrzymuj wszystkie otwory chłodzące otwarte i oczyszczone z gruzu, błota, wody itp. Otwory chłodzące znajdują się na przednim panelu i na tylnej pokrywie generatora. Jeśli otwory chłodzące są zatkane, generator może się przegrzać i uszkodzić silnik, falownik lub uzwojenia.**
- **NIE WOLNO zdejmować żadnej pokrywy obudowy generatora 1, gdy silnik pracuje. W przeciwnym razie może dojść do uszkodzenia falownika lub innych części elektrycznych z powodu złego chłodzenia.**

## 9. KONSERWACJA

Okresowa konserwacja pozwoli utrzymać generator w najlepszym stanie operacyjnym.

**▲ WARNING**

- 
- **Przed przystąpieniem do pracy należy przeczytać instrukcję i upewnić się, że posiada się wymagane narzędzia i umiejętności.**
  - **Przed rozpoczęciem prac konserwacyjnych należy wyłączyć silnik.**

- Aby ograniczyć możliwość wystąpienia pożaru lub wybuchu, należy zachować ostrożność podczas pracy z benzyną. Do czyszczenia części należy używać wyłącznie niepalnego rozpuszczalnika, a nie benzyny. Należy trzymać papierosy, iskry i płomień z dala od wszelkich elementów związanych z paliwem.

**UWAG****A**

- Jeśli nie jesteś zaznajomiony z pracami konserwacyjnymi, zleć je autoryzowanemu dealerowi.
- Do wymiany należy używać części naszej produkcji lub części o równoważnej jakości. W celu uzyskania dalszych informacji należy zwrócić się do autoryzowanego sprzedawcy.

## Harmonogram konserwacji

Okres służby stałej (5)		Każde uży- cie	Co 6 miesią- cy lub 50 godz.	Co 1 rok lub co godzinę 100.	Co 2 lata lub co godzinę 300.
Olej silnikowy	Sprawdź poziom	⊙			
	Zmiana		⊙(1)		
Oczyszczacz powietrza	Czysty			⊙(2)	
Świeca zapłonowa	Sprawdź i wyreguluj			⊙	
	Wymień				⊙
Ogranicznik iskiei	Czysty			⊙	
Luz zaworowy	Sprawdź i				⊙(3)

ORYGINALNE  
INSTRUKCJE

	wyreguluj				
Spalanie Izba	Czysty				⊙(3)
Zbiornik paliwa i filtr	Czysty			⊙	
Przewód paliwowy	Sprawdź				⊙(4)

**UWAG**

**A**

- (1). Wymienić olej silnikowy po pierwszych 10 godzinach pracy.
- (2). W przypadku stosowania w miejscach zapyłonych należy częściej przeprowadzać serwis.
- (3). Te elementy powinny być serwisowane przez dealera serwisowego, chyba że użytkownik posiada odpowiednie narzędzia i jest biegły w mechanice.
- (4). W razie potrzeby wymieniaj przewód paliwowy co 2 lata.
- (5). W przypadku zastosowań komercyjnych należy przestrzegać długich godzin pracy w celu określenia właściwych okresów konserwacji. Nieprzestrzeganie tego harmonogramu konserwacji może spowodować awarie nieobjęte gwarancją.

## 9.1 WYMIANA OLEJU SILNIKOWEGO

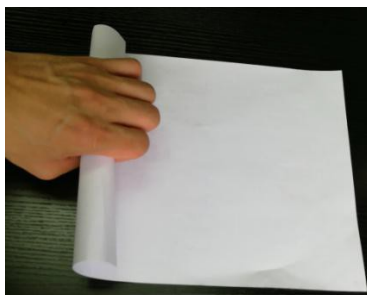
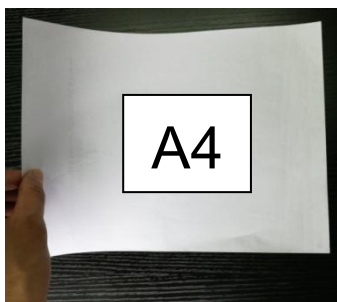
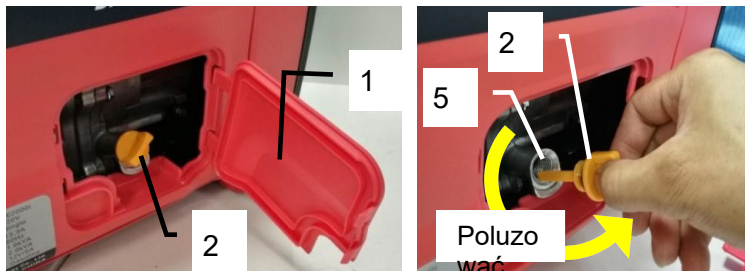

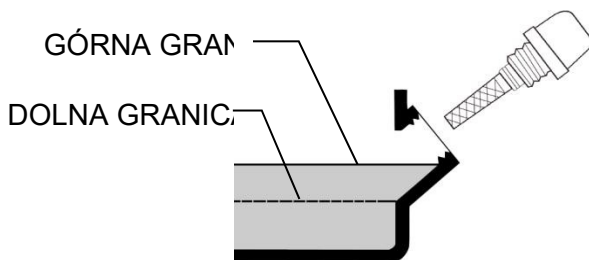
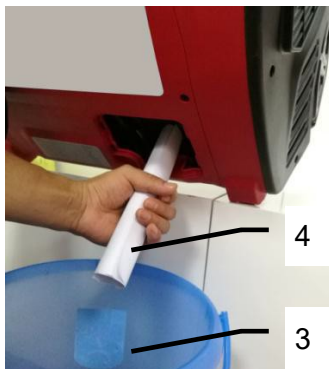
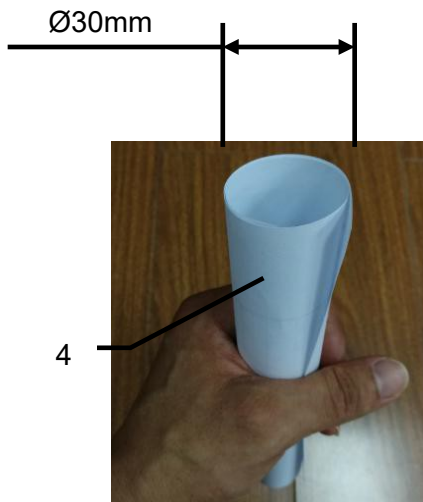

Zużyty olej należy spuścić, gdy silnik jest ciepły. Ciepły olej sływa szybko i całkowicie.

(1). Wyłączyć kranik paliwa, szczelnie zamknąć korek paliwa i wyłączyć dźwignię odpowietrznika korka paliwa, aby ograniczyć możliwość wycieku paliwa.

(2). Otworzyć pokrywę konserwacji oleju 1 .

(3). Umieścić odpowiedni pojemnik obok3 silnika, aby wylapać zużyty olej. (4). Zdejmij nakrętkę oleju/pompiarkę 2, i użyj papieru A4 do zrobienia rurki o4 średnicy około 30mm.

(5). Ustawić całkowicie papierowy przewód rurowy 4 poza szyjką wlewu oleju 5 i spuścić zużyty olej do pojemnika 3 przechylając silnik w kierunku szyjki wlewu oleju. 5.

(6). Przy ustawieniu silnika w pozycji poziomej, napełnić zalecanym olejem do GÓRNEGO POZIOMU szyjki wlewu oleju 5.

(7). Ponownie dobrze2 zamontować korek/śrubokręt.



(8). Ponownie zamontować pokrywę do konserwacji oleju 1.

**UWAGA** należy przechylać generator podczas dolewania oleju A silnikowego. Może to spowodować przepełnienie i uszkodzenie silnika.

- Niewłaściwa utylizacja oleju silnikowego może być szkodliwa dla środowiska. Zużyty olej należy umieścić w szczelnie zamkniętym pojemniku i oddać do stacji recyklingu. Nie wolno wyrzucać go do kosza na śmieci, wyrzucać na ziemię ani wlewać do kanalizacji.

## 9.2 SERWIS OCZYSZCZACZY POWIETRZA

Zanieczyszczony filtr powietrza ograniczy przepływ powietrza do gaźnika. Aby zapobiec awarii gaźnika, należy regularnie serwisować oczyszczacz powietrza. Serwisować częściej, gdy generator pracuje w wyjątkowo zapyłonych obszarach.

### **⚠ WARNING**

Użycie benzyny lub łatwopalnego rozpuszczalnika do czyszczenia filtra powietrza może spowodować pożar lub wybuch. Należy używać wyłącznie wody z mydłem lub niepalnego rozpuszczalnika.

**UWAGA** Silnika bez filtra powietrza lub z uszkodzonym filtrem powietrza powoduje przedostawanie się zanieczyszczeń do silnika, co powoduje jego szybkie zużycie. Tego typu uszkodzenia nie są objęte Ograniczoną Gwarancją Dystrybutora.



- (1). Odkręć pięć śrub i zdejmij pokrywę konserwacyjną 1. (2). Poluzuj śrubę pokrywy i zdejmij pokrywę filtra powietrza 3.
- (3). Umyj gąbkę w4 roztworze domowego detergentu i ciepłej wody. wodą, a następnie dokładnie spłukać lub umyć w niepalnym rozpuszczalniku lub rozpuszczalniku o wysokiej temperaturze zapłonu. Pozostawić filtry powietrza do dokładnego wyschnięcia.
- (4). Ponownie zamontować gąbkę 4 i pokrywę filtra powietrza 3, a następnie dokręcić śrubę pokrywy. 2.
- (5). Ponownie zamontować pokrywę konserwacyjną 1.

### 9.3 SERWIS ŚWIEC ZAPŁONOWYCH

**UWAG**  
**A** Aby zapewnić prawidłową pracę silnika, świeca zapłonowa musi być odpowiednio szczelinowana i wolna od osadów.

- **Nieprawidłowa świeca zapłonowa może spowodować uszkodzenie silnika.**
- **Jeśli silnik pracował, przed przystąpieniem do serwisowania świecy zapłonowej należy odczekać, aż ostygnie.**

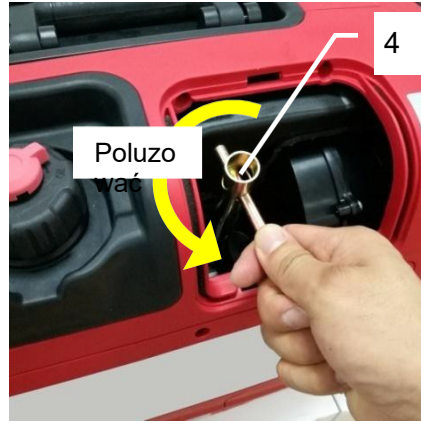
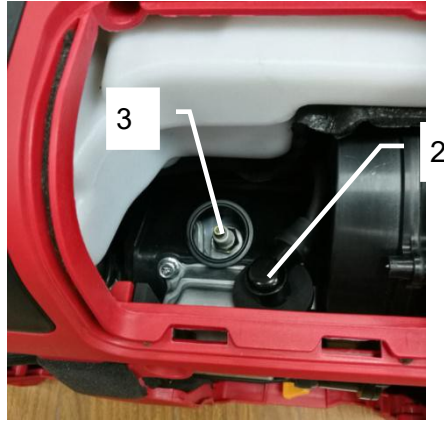

- (1). Odkręcić śrubę, a 5, następnie zdjąć pokrywę konserwacyjną świec zapłonowych 1.
- (2). Zdjąć świecę zapłonową 2.
- (3). Użyć klucza do świec zapłonowych, aby 4wyjąć świecę zapłonową. 3.
- (4). Sprawdź świecę zapłonową Wymień3. ją, jeśli elektrody są zużyte lub jeśli izolator jest pęknięty, wyszczerbiony lub zanieczyszczony.
- (5). Zmierzyć przerwę między elektrodami świecy zapłonowej za pomocą

---

wyczuwacza drutowego.

ORYGINALNE  
INSTRUKCJE

Jeśli to konieczne, skoryguj szczelinę, ostrożnie wyginając elektrodę boczną. Szczelina powinna wynosić: 0,024-0,028 in (0,60-0,70 mm) lub 0,027-0,031 in (0,70-0,80 mm) zgodnie z typem świecy zapłonowej w

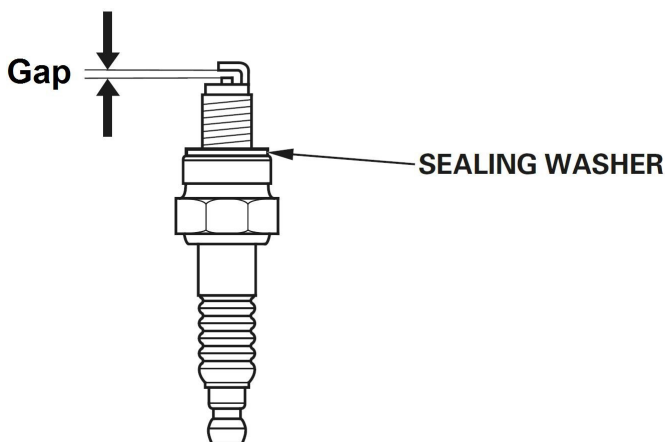

#### SPECYFIKACJI.

- (6). Sprawdź, czy podkładka uszczelniająca świecy zapłonowej jest w dobrym stanie.
- (7). Po osadzeniu świecy zapłonowej 3 dokręcić kluczem do świec zapłonowych, aby ścisnąć podkładkę. W przypadku instalowania nowej świecy zapłonowej, dokręcić 1/2 obrotu po osadzeniu świecy w celu ściśnięcia podkładki. W przypadku ponownego instalowania używanej świecy zapłonowej, dokręcić 1/8-1/4 obrotu po osadzeniu świecy, aby ścisnąć podkładkę.
- (8). Ponownie zamontować kapturek świecy zapłonowej<sup>3</sup> na2 świecy zapłonowej. (9). Ponownie zamontować pokrywę konserwacyjną świecy zapłonowej 1.

**UWAGA** <sup>A</sup> świeca zapłonowa może spowodować przegrzanie i uszkodzenie silnika. Zbyt mocne dokręcenie świecy zapłonowej może spowodować uszkodzenie gwintu w głowicy cylindra.

## 9.4 KONSERWACJA PRZERYWACZA ISKIER

- **UWAGA** Jeśli generator był uruchomiony, tłumik będzie bardzo gorący. Przed przystąpieniem do dalszych czynności należy odczekać, aż ostygnie.
- Aby zachować sprawność przerywacza iskier należy go serwisować co 100 godzin pracy.



Pięc śrub





Oczyścić przerywacz iskry w 1 następujący sposób:

- (1). Wykręć pięć śrub i zdejmij pokrywę tylną 2. (2). Wyjmij tłumik iskier 1.
- (3). Za pomocą szczotki usuń nagar z ekranu A i B. (4). Sprawdź, czy sito A nie jest pęknięte lub rozerwane i wymień je w razie potrzeby. (5). Zainstaluj ponownie przerywacz iskry i1, tylną pokrywę 2.

## 9.5 CZYSZCZENIE FILTRA ZBIORNIKA PALIWA

### **⚠ WARNING**

**Nigdy nie używać benzyny podczas palenia lub w pobliżu otwartego ognia.**

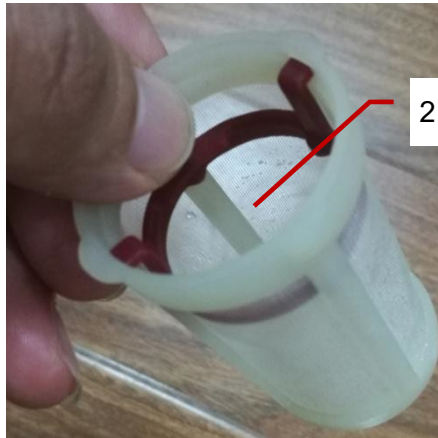
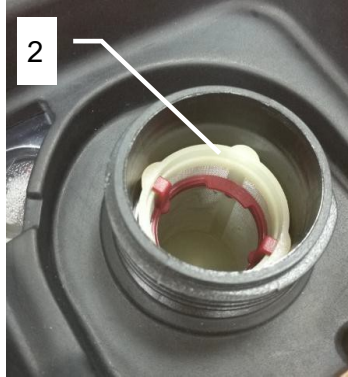

- (1). Zdjąć korek paliwa i1 filtr zbiornika paliwa. 2.
- (2). Wyczyścić filtr zbiornika paliwa 2benzyną. Jeśli jest uszkodzony, wymień go. (3). Wytrzyj filtr zbiornika paliwa i2 zamontuj go.
- (4). Bezpiecznie1 zamontować korek paliwa.

## 10. TRANSPORT I PRZECHOWYWANIE

### **⚠ WARNING**

- **Transportować lub przechowywać generator tylko wtedy, gdy jest on schłodzony.**



zupelnie.

- **Przed transportem i przechowywaniem generatora naleŹy wykonać następuj¹ce czynnoœci:**
  - (1). Wy³¹czyæ kurek paliwa.
  - (2). Pozostawiæ generator do ostygniêcia przed przeniesieniem lub przechowywaniem. (3). Zamknij szczelnie korek paliwa.
  - (4). Wy³¹czyæ dŹwign¹ odpowietrznika korka paliwa.
- **NIE WOLNO obracaæ dŹwigni odpowietrznika korka paliwa w po³oŹenie "OFF" przed sch³odzeniem silnika. NaleŹy pozwoliæ, aby silnik dobrze ostyg³, w przeciwnym razie moŹe dojsæ do zgnicenia zbiornika paliwa na skutek skurczu zimnego gazu w zbiorniku paliwa.**

W¹Źne jest, aby podczas d³ugotrwa³ego przechowywania zapobiegaæ tworzeniu siê osadów z gummy w istotnych czêœciach uk³adu paliwowego, takich jak gaŹnik, w¹Ź paliwowy lub zbiornik.

**JeŹeli generator ma byæ przechowywany przez okres d³uŹszy niŹ szeœæ (6) miesi¹cy, naleŹy go przygotowaæ w nastêpuj¹cy spos³b:**

## 10.1 SPUŒCIÆ PALIWO Z GAŹNIKA



Pozycja "ON" Pozycja " OFF"



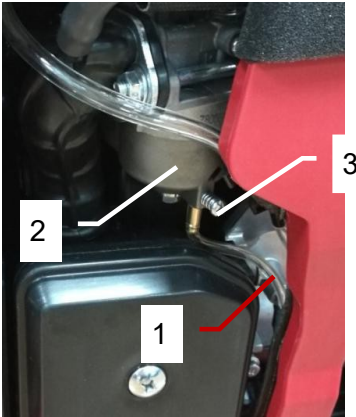
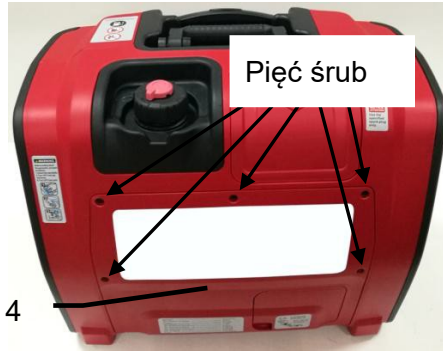

- (1). Przekręcić kurek paliwa do 5 pozycji "OFF".
- (2). Odkręcić pięć śrub i zdejmij pokrywę konserwacyjną 4.
- (3). Wyjąć wąż spustowy z 1 otworu w dolnej obudowie i umieścić go w odpowiednim pojemniku.
- (4). Poluzować śrubę spustową w kierunku przeciwnym do ruchu wskazówek zegara. 3
- (5). Spuścić benzynę z gaźnika 2 do zbiornika poprzez wąż spustowy 1.
- (6). Dokładnie dokręcić śrubę spustową zgodnie 3 z ruchem wskazówek zegara.

## 10.2 SPUŚCIĆ PALIWO ZE ZBIORNIKA PALIWA



- (1). Odkręcić korek paliwa, wyjąć filtr zbiornika paliwa.
- (2). Opróżnij zbiornik paliwa do odpowiedniego pojemnika, powoli przechylając generator w kierunku szyi zbiornika paliwa. 1.
- (3). Ponownie zamontować filtr zbiornika paliwa i korek paliwa. (4). Dokręć mocno korek paliwa zgodnie z ruchem wskazówek zegara.

## 10.3 PONOWNIE SPUŚCIĆ PALIWO Z GAŹNIKA

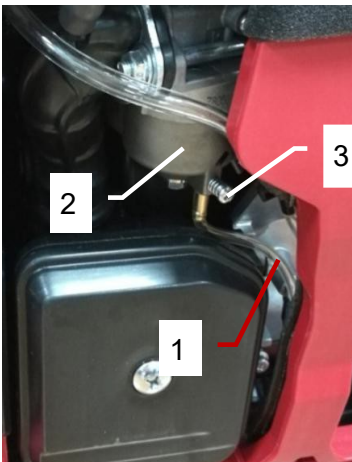

- (1). Obrócić dźwignię odpowietrznika korka paliwa do pozycji "ON". (2).Przekręcić kranik paliwa do pozycji "ON".
- (3). Włożyć wąż spustowy 1 do odpowiedniego pojemnika. (4). Poluzować śrubę spustową w kierunku przeciwnym do ruchu wskazówek zegara<sup>3</sup>.
- (5). Spuścić benzynę z gaźnika 2 do zbiornika poprzez wąż spustowy 1.
- (6). Dokładnie dokręcić śrubę spustową zgodnie<sup>3</sup> z ruchem wskazówek zegara.
- (7). Ponownie zamontować wąż spustowy 1 w otworze w dolnej obudowie. (8). Ponownie zamontować pokrywę konserwacyjną 4.
- (9). Przekręcić kurek paliwa do pozycji "OFF".
- (10). Obrócić dźwignię odpowietrznika korka paliwa w położenie "OFF".

## **⚠ WARNING**

- **Benzyna jest wysoce łatwopalna i wybuchowa.**
- **Trzymać z dala od źródeł ciepła, iskier i płomieni.**
- **Z paliwem należy postępować wyłącznie na zewnątrz.**
- **Natychmiast wytrzeć rozlane płyny.**

## **10.4 SILNIK**

- (1). Gdy silnik jest jeszcze ciepły, spuścić olej ze skrzyni korbowej. Ponownie napełnić zalecanym nowym olejem.
- (2). Wykręć świecę zapłonową i wlej około 15ml (1/2 uncji) oleju silnikowego do cylindra przez otwór świecy zapłonowej na głowicy silnika, a następnie przykryj otwór świecy zapłonowej szmatą. Pociągnąć kilka razy za linkę rozruchową, aby pokryć ścianki cylindra olejem silnikowym.
- (3). Zamontować i dokręcić świecę zapłonową.

- 
- (4). Pociągnij za uchwyt rozrusznika, aż poczujesz kompresję, a następnie przestań ciągnąć. (Zapobiega to rdzewieniu cylindra i zaworów).
- (5). Oczyszczyć zewnętrzne powierzchnie generatora. Sprawdzić, czy szczeliny i otwory powietrza chłodzącego na generatorze są otwarte i drożne.
- (6). Urządzenie należy przechowywać w czystym, suchym miejscu. Jeśli to możliwe, należy przechowywać urządzenie w pomieszczeniach zamkniętych i przykryć je, aby zapewnić ochronę przed kurzem i brudem.

# 11. ROZWIĄZYWANIE PROBLEMÓW

Gdy nie można uruchomić silnika:

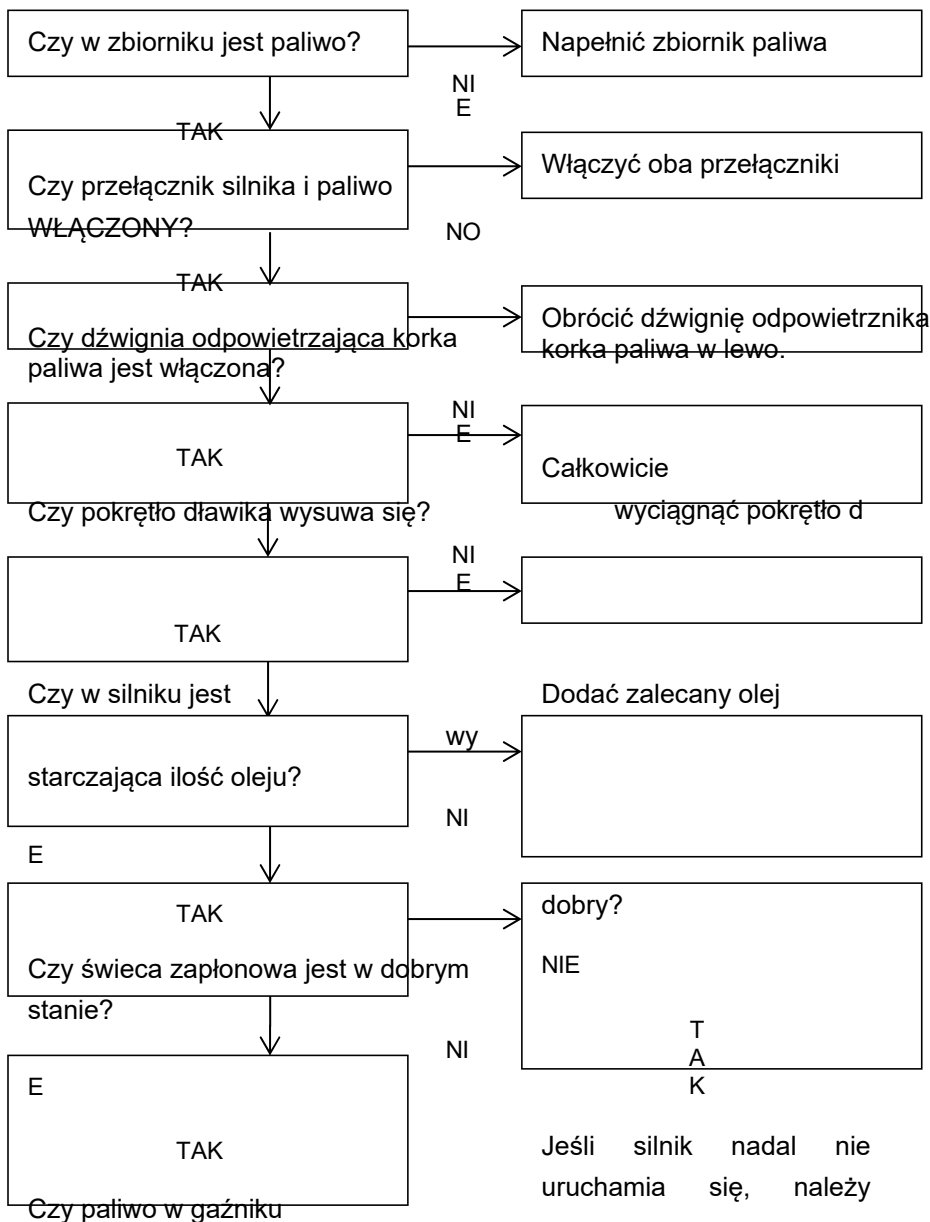

skontaktować się z

autoryzowanym dealerem

ORYGINALNE  
INSTRUKCJE

---

Oczyścić, wyregulować szczelinę i wysuszyć świecę zapłonową. W razie potrzeby wymienić ją.

Przekręć w lewo śrubę spustową na spodzie gaźnika, aby spuścić złe paliwo z gaźnika.

Silnik uruchamia się, a następnie wyłącza się:

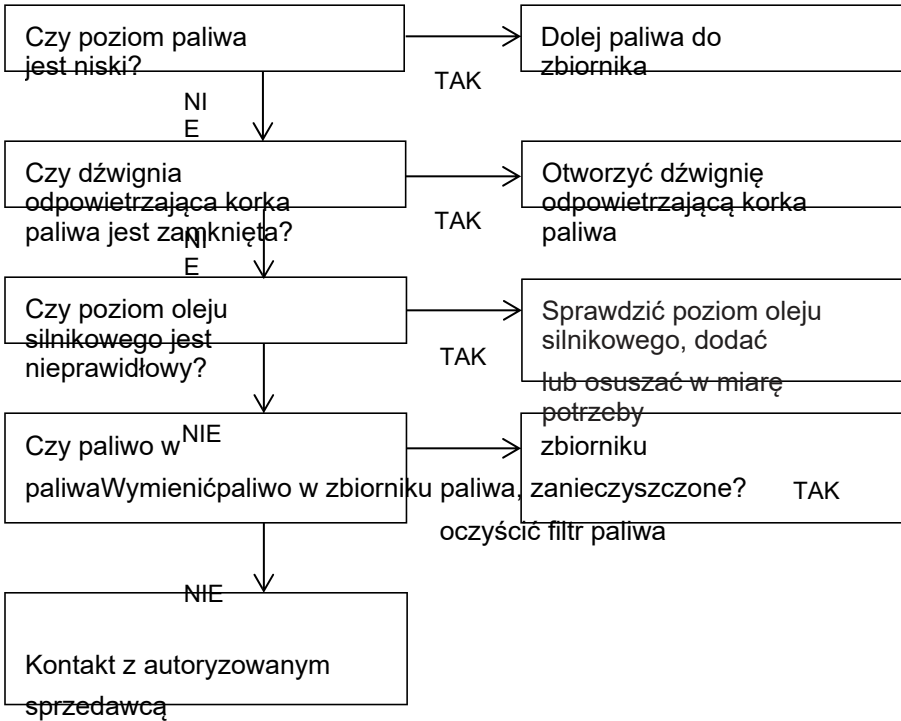



Silnik uruchamia się, a następnie pracuje nierówno:

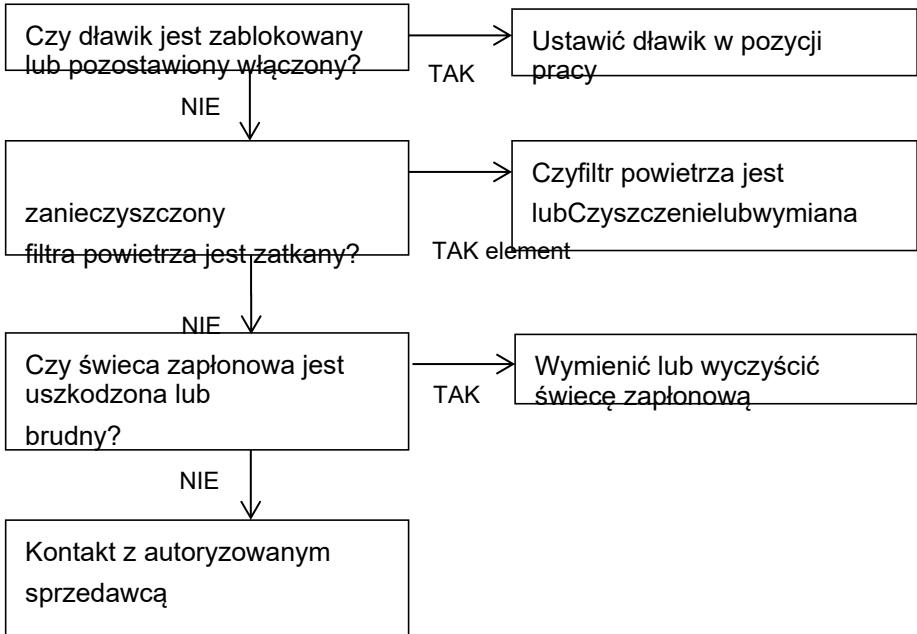

Brak wyjścia AC:

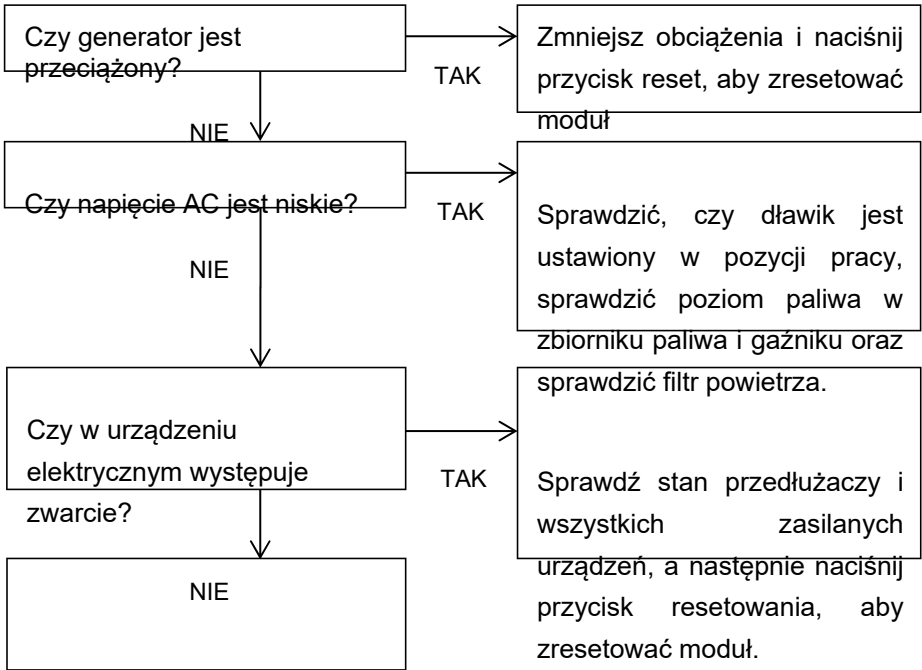

Kontakt z autoryzowanym  
sprzedawcą

## Brak wyjścia DC

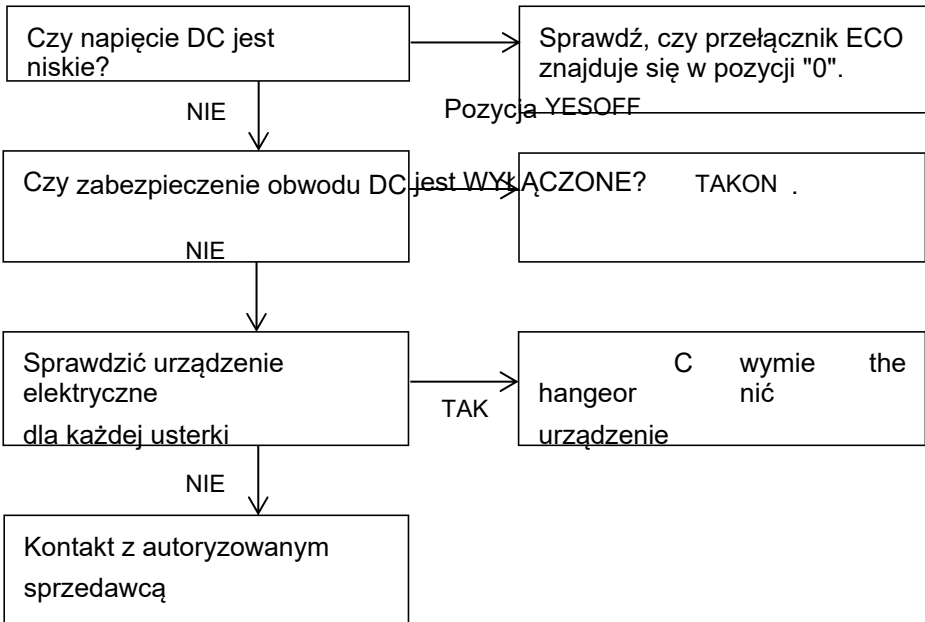

Wycieki paliwa z węży spustowych.

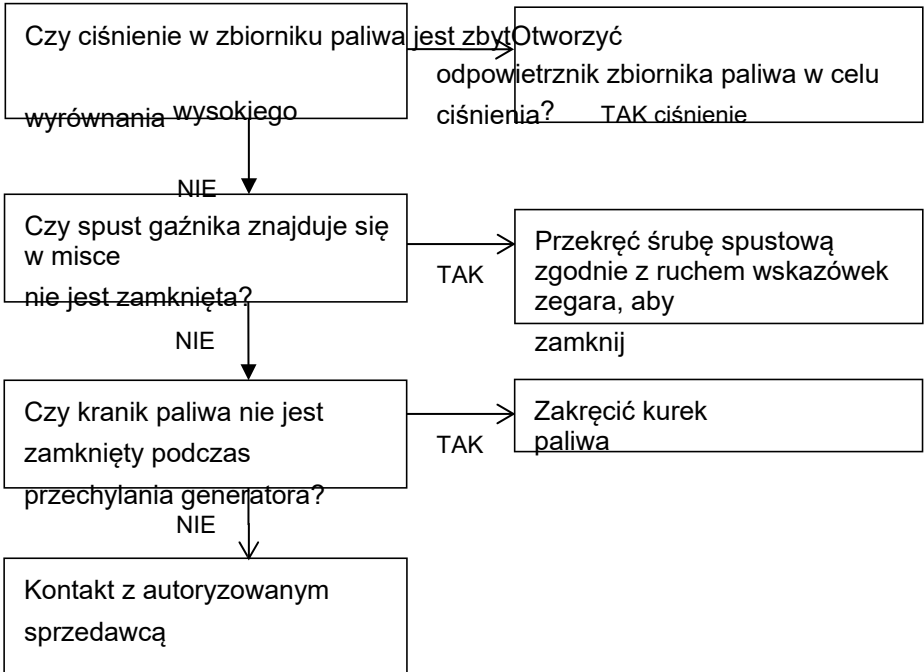

## 12. SPECYFIKACJE

### EZG2001I SPECYFIKACJA

#### WYMIARY I WAGA

Długość całkowita	530 mm (20,9 cala)
Szerokość całkowita	320 mm (12,6 cala)
Wysokość całkowita	430mm (16.9 in)
<b>SILNIK</b> Sucha waga	24 kg (52,9 lbs)

Typ	4-suwowy silnik benzynowy OHV	
Układ chłodzenia	Wymuszone powietrze	
Rozmieszczenie cylindrów	Pochylony, jednocylindrowy	
Wyporność	79cm <sup>3</sup>	
Otwór×Suw	48.6mm×43.0mm (1.91 in×1.69 in)	
Godziny pracy	3,5 godz. przy obciążeniu znamionowym	
	8Hr@1/4 obciążenia znamionowego	
Paliwo	Benzyna bezołowiowa	
Pojemność zbiornika paliwa	4,2 l (1,11 gal)	
Pojemność oleju silnikowego	0,35L (0,37 US qt)	
Układ zapłonowy	CDI	
System startowy	Rozrusznik cewkowy / elektryczny	
Iskra Wtyczka	Typ	A5RTC (TORCH)
	Gap	0.6~0.7mm (0.024~0.028in)
Poziom mocy akustycznej (LWA) @ Z 4m zgodnie z normami CE	poziom ciśnienia akustycznego L=70 <sub>pA</sub> ,25dB(A) poziom mocy akustycznej LWA=90,25dB(A)	

ORIGINALNE

INSTRUKCJE

K=1,56dB(A)  
Gwarantowany poziom mocy  
akustycznej: 92dB(A)

## GENERATOR

Wyjście AC	Przebieg wyjściowy	Czysta fala sinusoidalna, THD <3%
	Napięcie znamionowe	230V~
	Częstotliwość znamionowa	50Hz
	Prąd znamionowy	7.8A
	Wyjście znamionowe	COP 1,8kW
	Maksymalne wyjście	2,1kW
	Typ urządzenia zabezpieczającego	Elektronicznie
DC Wyjście	Napięcie znamionowe	12V
	Prąd znamionowy	8A
	USB	5V/2A/1A
	Typ urządzenia zabezpieczającego	DC Protector
	Stopień ochrony:	IP23M
	Maksymalna temperatura:	40 stopnie
	Klasa wydajności:	G1
	Klasa jakości:	A
	Znamionowy współczynnik mocy:	1,0
	Maksymalna wysokość:	1000m

**(1) WAGA** **WAG2001IE z rozrusznikiem bębnowym i rozrusznikiem elektrycznym.**

**(2). Specyfikacje wyjściowe generatora są oparte na standardowym środowisku w następujący sposób:**

- **Temperatura otoczenia: 25°C**

- **Wilgotność względna: 30%.**

## **13. DIAGRAM PRZEWODÓW**



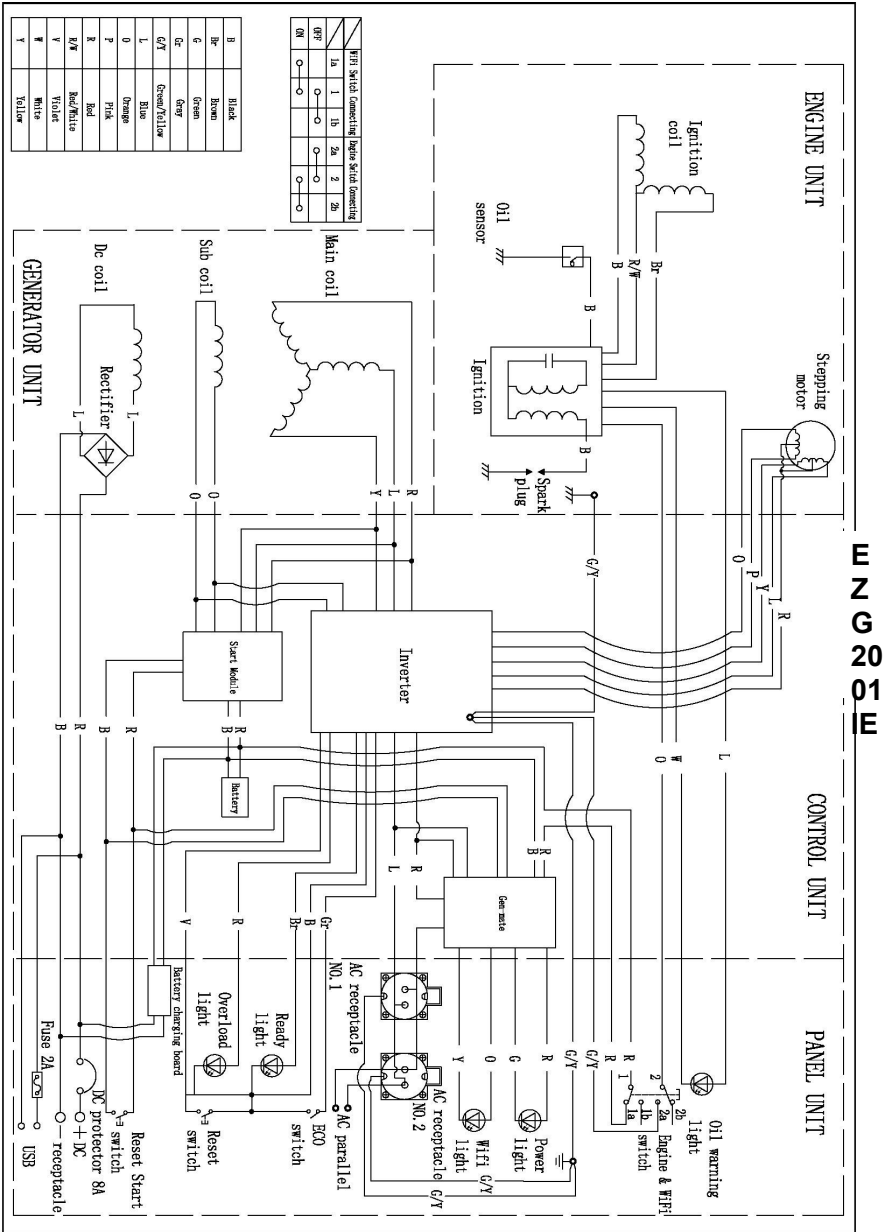

## 14. KOREKTA ŚRODOWISKA

Znamionowa moc wyjściowa opiera się na warunkach standardowych w następujący sposób:

- Temperatura otoczenia: 25°C
- Wilgotność względna: 30%.

Współczynnik korekty środowiska C:

Wysokość nad poziomem morza (m)	Temperatura otoczenia °C				
	25	30	35	40	45
0	1	0.98	0.96	0.93	0.90
500	0.93	0.91	0.89	0.87	0.84
1000	0.87	0.85	0.82	0.80	0.78
2000	0.75	0.73	0.71	0.69	0.66
3000	0.64	0.62	0.60	0.58	0.56
4000	0.52	0.52	0.50	0.48	0.46

**WYKAZ**  
 A: Wilgotność względna 60% współczynnik korekcyjny C-0.01; Wilgotność względna 80% współczynnik korekcyjny C-0.02; Wilgotność względna 90% współczynnik korekcyjny C-0.03; Wilgotność względna 100% współczynnik korekcyjny C-0.04;

Przykład: Moc znamionowa generatora  $P_N = 1,8\text{kVA}$ , Wysokość nad poziomem morza: 1000m, Temperatura otoczenia: 35°C, Wilgotność względna: 80%,

Moc rzeczywista P:

$$P = P_N * (C - 0.02) = 1.8 * (0.82 - 0.02) = 1.44\text{kVA}$$

# ***Energizer®***

## **GWARANCJA**

Producent udziela gwarancji na produkt na wady materiałowe i produkcyjne na okres 2 lat od daty zakupu dla pierwszego nabywcy. Gwarancja obowiązuje, gdy produkt jest używany jako narzędzie domowe. Gwarancja nie obejmuje usterek wynikających z normalnego zużycia.

Producent zobowiązuje się do wymiany części zamiennych, które zostaną zakwalifikowane jako wadliwe przez wyznaczonego dystrybutora. Producent nie ponosi odpowiedzialności za częściową lub całkowitą wymianę urządzenia oraz / lub szkody wtórne.

Gwarancja nie obejmuje uszkodzeń spowodowanych przez:

- Niewystarczająca konserwacja.
- Montaż, regulacja lub nieprawidłowe działanie produktu.
- Części zamienne, które ulegają zużyciu.

Gwarancja nie obejmuje również:

- Koszt transportu i opakowania.
- Używanie narzędzia do celów innych niż te, do których zostało zaprojektowane
- Użytkowanie i konserwacja maszyny w sposób nieopisany w instrukcji obsługi.

W ramach naszej polityki ciągłego doskonalenia produktów, zastrzegamy sobie prawo do zmiany lub modyfikacji specyfikacji bez wcześniejszego powiadomienia.

W związku z tym produkt może różnić się od informacji zawartych w niniejszym dokumencie, ale wszelkie zmiany będą wprowadzane bez uprzedzenia tylko wtedy, gdy zostaną sklasyfikowane jako ulepszenie poprzedniej specyfikacji.

**PRZED ROZPOCZĘCIEM UŻYTKOWANIA MASZYNY NALEŻY  
DOKŁADNIE PRZECZYTAĆ INSTRUKCJĘ OBSŁUGI.**

Przy zamawianiu części zamiennych należy podać numer lub kod części, który można znaleźć w wykazie części zawartym w niniejszej instrukcji.

Zachowaj dowód zakupu; bez niego gwarancja nie będzie ważna.

W celu uzyskania pomocy na temat Twojego Generatorsa, zapraszamy do przejścia przez ten link lub do kontaktu telefonicznego pod numerem +33 (0) 8 20 20 22 68:

<https://services.swap-europe.com/contact>

Musisz stworzyć "bilet" za pośrednictwem ich platformy.

- Zaloguj się lub utwórz swoje konto
- Umieść swoje odniesienie do narzędzia
- Wybierz temat zapytania
- Wyjaśnij swój problem
- Dołącz następujące pliki: faktura lub paragon, zdjęcie tabliczki znamionowej (numer seryjny), zdjęcie części, której potrzebujesz (na przykład: piny na wtyczce transformatora, które się urwały)

Oferujemy Państwu przedłużenie gwarancji do roku 1. Aby z niej skorzystać, proszę postępować zgodnie z poniższymi wskazówkami:

- Połącz się na stronie internetowej:
- Wpisz swoje dane kontaktowe
- Zarejestruj swoje narzędzie w:
  - Odniesienie

- Numer seryjny
- Data zakupu narzędzia

- Wygeneruj automatycznie kartę gwarancyjną w formacie PDF i wydrukuj ją.

## DEKLARACJA CE

### BUILDER SAS

ZI, RUE32 ARISTIDE BERGES - 31207CUGNAUX - FRANCJA

Deklaruje, że maszyny określone poniżej:

Inwerterowy zespół prądotwórczy

Model: EZG2001i

Numer seryjny: **20190212587-20190212802**

Zgodność z przepisami dyrektywy maszynowej 2006/42/WE i przepisami krajowymi.

prawa transponujące je:

Jest również zgodny z następującymi dyrektywami

europejskimi: Dyrektywa EMC 2014/30/EU

ROHS Dyrektywa 2011/65/EU

Dyrektywa 97/68/WE i 2012/46/EU

Dyrektywa w sprawie hałasu 2000/14/WE załącznik VI + 2005/88/WE

Zgodne również z normami europejskimi, z normami krajowymi: EN

ISO 8528-13:2016 EN 55012:2007/A1:2009 EN 61000-6-1:2007

Jednostka notyfikowana: Intertek Testing & Certification Ltd.

(Jednostka notyfikowana 0359) Davy Avenue, Know hill, Milton

Keynes, MK5 8NLT.

Zmierzony poziom mocy akustycznej, LwA: 90,25 dB, K = 1,56 dB (A)

Gwarantowany poziom mocy akustycznej: dB 92(A)

Odpowiedzialny za dokumentację techniczną:

Michel Krebs Cugnaux, 15/02/2019 r.



Philippe MARIE / PDG